

**ER-EL Metalloobrabotka
Moskova Fuarı'nda Yerini Aldı**



**UKUB 24. Olağan Genel Kurulu'nda
Sektörün Geleceği Değerlendirildi**



**3 Kuşaktır Otomotive Güç Veren
Sanayi Devi Yeni Yatırımlarla Büyüyor**



 **AKSEM**

- BEYAZ EŐYA
- OTOMOTİV
- ENDÜSTRİYEL

PLASTİK & METAL ENJEKSİYON
KALIP ÜRETİMİNDE
AKILLI ÇÖZÜMLER

+90 262 502 13 81

WWW.AKSEMKALIP.COM.TR



ALİŐKANLIKLAR DEĐİŐİYOR!

YÜKSELEN BEKLENTİLERE PREMIUM ÇÖZÜM: **BGH DIECAST ONE!**

BGH Diecast One, en zorlu yüksek basınçlı döküm uygulamaları için özel olarak geliştirilmiş, daha yüksek mekanik özellikler için kimyasal bileşimi optimize edilmiş, ESR üretim kalitesi ile mükemmel homojenlik ve iç yapı temizliği sağlanmış, çok yüksek ısı yorulma direncine ve tokluğa sahip patent sıcak iş takım çeliğidir.

Produced by ANTRAMETAL

BGH Kocaeli Özel Çelik A.Ő
ÇerkeŐli OSB Mah. İmes 3 Bulvarı
A Apt. No:35 41455 Dilovası / Kocaeli
+90 (262) 503 27 77 pbx
www.bgh.com.tr



Özel Çelikte Mükemmellik

Kalıp Dünyası Dergisi

Mould - Die World Magazine

PRESTİJ YAYINCILIK BASIM HİZMETLERİ
SAN. ve TİC. LTD. ŞTİ. Adına

İmtiyaz Sahibi / *Publisher*
Kenan ANIL

Sorumlu Yazı İşleri Müdürü / *Editor in Chief*
Kenan ANIL
yazi@prestijyayincilik.com.tr

Kurumsal İletişim Direktörü
Corporate Communications Director
Hayriye ANIL
muhasabe@prestijyayincilik.com.tr

Reklam ve Halkla İlişkiler

reklam@prestijyayincilik.com.tr

Grafik Tasarım / *Graphic Design*
Durmuş ÖZELÇİ
grafik@prestijyayincilik.com.tr

Kapak Tasarımı / *Cover Design*
Durmuş ÖZELÇİ
grafik@prestijyayincilik.com.tr

Sosyal Medya ve Web Sorumlusu
Durmuş ÖZELÇİ
grafik@prestijyayincilik.com.tr

Abone Sorumlusu / *Subscription*
Hayriye ANIL
muhasabe@prestijyayincilik.com.tr

Hukuk Danışmanı
Av. Yakup Lütfi KÜÇÜK

Mali Danışman / *Financial Responsibility*
Mustafa Macir

YAYIN KURULU / *Editorial Board*
(yazi@prestijyayincilik.com.tr)

Prof. Dr. Ahmet ÖZDEMİR (Gazi Üni.)
Prof. Dr. Ahmet TOPUZ (YTÜ)
Prof. Dr. Bilgin KAPTANOĞLU (Atılım Üni.)
Prof. Dr. Çetin KARATAŞ (Gazi Üni.)
Prof. Dr. Levon ÇAPAN (KO. Ü.)
Prof. Dr. M. Emin YURCI (YTÜ)
Prof. Dr. Mustafa ÜRGEN (İTÜ)
Prof. Dr. M. Kelami ŞEŞEN (İTÜ)

DANIŞMANLAR KURULU

Ahmet KURU (STANDART KALIP)
Aziz HATMAN (VOLKAN STEELS)
Burhan ÇEÇELİ (AROYMAK)
A. Barış TELSEREN (BODYCOTE İSTAŞ)
A. KAMELYA DÖĞÜŞÇÜ (GRÖDITZ ÇELİK)
Avni TARAKÇIOĞLU (GÜVENAL GROUP)
Cafer GÜRŞOY (HACİM KALIP)
Dr. Gökhan BAŞMAN (ETİ KROM A.Ş.)
Erdal GAMSIZ (SES 3000)
Fettah GÜVENTÜRK (GÜVEN ÇELİK)
Filiz ÖZÖĞÜL (TEKİŞ KALIP)
Hasan ÇEP (TEKNOVAK)
Levent GANIYUŞUFOĞLU (KORKMAZ ÇELİK)
M. Önder YÜCEL (ALPHA METALURJİ)
Rasim KIZILCI (DOĞU ISIL İŞLEM)
Alpay AHISKALI (AHISKALI KAYNAK)
Şamil ÖZÖĞÜL (TEKİŞ KALIP)
Şahan EÇİN (UKUB)
Tamer TAŞKIN (PETROFER)

Almanya Temsilcisi: Bayram AYBASTI

Yönetim Merkezi / *Management Centre*

PRESTİJ YAYINCILIK BASIM HİZMETLERİ
SAN. ve TİC. LTD. ŞTİ.
Kayabaşı Mah. Kayaşehir Bulvarı Akzambak Sk.
No:36/B-2 Blok (Kovano Cafe) 34494
Başakşehir - İSTANBUL
Tel: 0 212 320 36 90 (pbx)
Tel: 0 212 320 36 91

İnternet: www.kalipdunyasi.com.tr

e-mail: info@kalipdunyasi.com.tr

Mayıs Haziran 2026 Yılı: 26 Sayı: 159

Dergi İki Ayda Bir Yayınlanır.

Dergimiz "Tüm Türkiye'de Dağıtılmaktadır,
Basın Kanununa Göre Yerel-Süreli Yayıdır."

Yayın Tarihi: Haziran 2026

editörden

kenananil@prestijyayincilik.com.tr

Değerli Okuyucu Dostlarımız,

Anadolu'nun emperyalist güçlerin işga-
linden kurtuluşu için verilen mücadele-
nin başlangıcının 107. yılında; Mustafa
Kemal Atatürk'ü, silah arkadaşlarını ve
ona inanan insanları şükranla anmayı bir
borç bilirim. Allah'ın rahmeti üzerlerinde
olsun, ışıklar içinde uysunlar. 19 Mayıs
Atatürk'ü Anma, Gençlik ve Spor Bayramı kutlu olsun.



Kenan ANIL

Bu arada İslam Aleminin Kurban Bayramı'nı kutlar, hayırlara vesile olmasını
dilerim.

Dünya ekonomisinde ve kaygılarda ise bir değişim yok. Savaşlar ve soykırım-
lar devam ediyor; insanlık ise adeta yok oluşu seyretmekle meşgul. Yaşam
döngüsü, ülkeleri yönetenlerin iki dudağı arasında şekilleniyor... Demokrasi yok,
insan hakları yok, sevgi ve saygı yok; geleceğe bakışta barış yok. Ne olacağız
sorusuna dair nedenler ve niçinler de giderek kayboluyor...

Tüm bu süreç içinde yine de yaşama sevinci taşıyanlar; "neden, niçin ve nasıl?"
sorularını sormaktan vazgeçmeyenler, hayata dair bir şeyler yapma çabalarını
sürdürüyor.

Bizde Karbon ayak izi furçasında dergilerimizi e-dergi olarak yayınladık. Aldığı-
mız tepkiler olumlu daha fazla adrese ulaştık. Yaptığımız bu hizmetlerle çağın
yapay zekası ile sizlere değer katmaya devam ediyoruz. Bundan dolayı sektörün
haber akışını sağlamak için bizleri desteklemenizi bekliyoruz. Bu zamana kadar
destekleyenlere teşekkürlerimizi bir borç biliyoruz.

Bu süreç için de üretimde ki yenilikleri ve sektör haberlerini bizlere olan güve-
nizle sizlere her kanaldan ulaştırmaya çalışıyoruz.

Bizi izlemeye devam edin. Sizlerin verdiği güçle çalışmaya devam ediyoruz.

Güçlü ve sağlıklı yarınlar için.

Gelecek nesillere güzel günler bırakmanın bilinciyle sağlıklı kalın.

Kenan ANIL

Prestij Yayıncılık uygulamamızı

Ücretsiz indirebilirsiniz



Sektörel Yayıncılar
Derneği Üyesidir.
www.seyad.org



- KAMARALI FIRINLAR (Atmosfer Kontrollü)
- KUYU TİPİ FIRINLAR (Tuz Banyosu)
- KUMLAMA
- VAKUM FIRINLARI
- TEMPERLEME FIRINLARI
- VAKUM ISIL İŞLEMİ PROSESLERİ
- İNDÜKSİYON (Q500mm x 6000mm)
- NORMALİZASYON FIRINLARI
- TAKIM ÇELİKLERİ SATIŞI



📍 **Merkez:** Cevat Dünder Cad. No: 28 P.K.
06370 Ostim / ANKARA

📍 **Şube:** Cevat Dünder Cad. No: 38-40 06370
Ostim / Ankara / TÜRKİYE

☎ +90 312 385 38 75

🌐 www.akalinisilistem.com.tr

Bu sayımızda



Şahan Eçin
**Sanayinin Sessiz Gücü:
KALIPÇILIK...**

8



**RESİDER, Rezistans
Sektörünün Geleceğini
Masaya Yatırdı**

18



Altan Yıldız
**Türkiye'nin Otomotiv
Tedarik Sanayisindeki
Güçlü ve Zayıf Yönleri**

28



**EuroBLECH 2026:
Sac Metal Sektöründeki
Yeniliklerinin Gerçek
Hayattaki Uygulamalarıyla
Buluştuğu Yer**

34



**Hexagon, Türkiye'deki
Büyüme Planını Açıkladı**

42



**Makine İhracatı 4 Ayda
9,3 Milyar Dolar Oldu**

58

68 Haluk Bayraktar:
"SAHA 2026, Türkiye İçin
Stratejik Bir Dönüm Noktasıdır"



Reklam İndeksi

AKALIN ISIL İŞLEM.....	5
AKSEM KALIP.....	Ön Kapak İçi
ALUMINIUM FAIR.....	49
AYHAN TAKIM ÇELİK.....	7
BAŞARI KALIP MERKZİ.....	11
BGH KOCAELİ ÖZEL ÇELİK A.Ş.....	3-17
ER-EL MAKİNA.....	Arka Kapak
EUROBLECH.....	65
FUSTECH360.....	39
GÜVENAL GROUP.....	9
İSTANBUL ISIL İŞLEM.....	19
KALİTE FUARI.....	61
MAKTEK.....	45
MEUSBURGER.....	13
OERLIKON BALZERS.....	27
RTCTEC BAĞLANTI ELEMANLARI.....	25
SARIGÖZÖĞLU.....	Arka Kapak İçi
TEBİS REDOKS.....	15
UKS KALIP ELEMANLARI.....	21
UKUB.....	37
YILDIZ KALIP.....	23
WINFUARI.....	57

Büyümeye Devam Ediyoruz!

**Merkezimizi İkitelli OSB'deki yeni yerine taşydık ve
Hadımköy şubemiz faaliyete geçti.**

**Güçlü Kadro
Hızlı Hizmet**

LUCCHINI GROUP
RS

Konvansiyonel ve patentli takım çelikleri

Merkez

İkitelli OSB Metal İş San Sit 17.
Blok No:1 Başakşehir/İstanbul

T. 0212 549 13 55
F. 0212 671 30 15

E-Mail: info@ayhansteel.com

Hadımköy Şube

Hadımköy-İstanbul Cad. No:197
Arnavutköy/İstanbul

T. 0212 549 16 08
F. 0212 671 30 15

E-Mail: info@ayhansteel.com

Gebze Şube

Şekerpınar Mah. Ayçiçek Sok. No: 22
Marmara Geri Dönüştürme San. Sit.
Çayırova / Kocaeli
T. 0262 751 47 30
F. 0262 751 47 34

E-Mail: gebze@ayhansteel.com

Konya Şube

Fevzi Çakmak Mah. Sıla Cad.
Kobisan 3 San. Sit. No: 73 V
Karatay / Konya
T. 0332 501 81 00

E-Mail: konya@ayhansteel.com

ULUSAL KALIP
ÜRETİCİLERİ
BİRLİĞİTOOL MANUFACTURERS'
ASSOCIATION
OF TURKEY

Sanayinin Sessiz Gücü: KALIPÇILIK...



Şahan EÇİN UKUB Yönetim Kurulu Başkanı

Dünya sanayisi son yılların en büyük dönüşüm süreçlerinden birini yaşamaktadır. Pandemi sonrası bozulan tedarik zincirleri, artan jeopolitik riskler, enerji maliyetleri, Çin'e olan bağımlılığın yeniden sorgulanması ve dijital dönüşüm süreci; üretim anlayışını tamamen değiştirmeye başlamıştır.

Bugün artık birçok ülke yalnızca ürün üretmenin değil, üretim altyapısına sahip olmanın da stratejik önem taşıdığını daha net görmektedir. İşte bu noktada kalıp sektörü, yeniden dünyanın gündemine giren en kritik alanlardan biri haline gelmiştir.

Çünkü kalıp üretimi olmayan bir sanayinin uzun vadede sürdürülebilir üretim gücünden söz etmek mümkün değildir.

Özellikle Avrupa'da üretimin yeniden bölgeselleşmesi, tedarik güvenliği ihtiyacı ve hızlı üretim talepleri; yerel ve güçlü kalıp üreticilerinin önemini artırmaktadır. Almanya, İtalya, Portekiz ve Güney Kore gibi sanayi ülkeleri; kalıp sektörünü yalnızca ticari bir alan olarak değil, stratejik üretim altyapısı olarak değerlendirmektedir.

Diğer taraftan Çin, sahip olduğu büyük üretim kapasitesi ve agresif fiyat politikalarıyla dünya kalıp sektöründe etkisini sürdürmektedir. Ancak son dönemde yalnızca düşük maliyet değil; kalite, sürdürülebilirlik, teknik destek, teslim süresi ve güvenilir tedarik gibi kavramlar da ön plana çıkmaya başlamıştır.

Türkiye ise sahip olduğu üretim kültürü, mühendislik kabiliyeti ve coğrafi avantajıyla önemli bir potansiyele sahiptir. Özellikle otomotiv, beyaz eşya, ambalaj, savunma sanayii ve plastik sektörlerinde oluşan güçlü üretim altyapısı; kalıp sektörümüz için önemli bir avantaj oluşturmaktadır.

Bugün Türk kalıp sektörü birçok alanda Avrupa standartlarında üretim yapabilmektedir. Hızlı çözüm üretme kabiliyeti, esnek üretim yapısı ve teknik tecrübe açısından önemli bir noktaya ulaşılmıştır. Ancak mevcut tabloya baktığımızda sektörümüzün hâlâ çözüm bekleyen temel sorunları bulunmaktadır.

Bunların başında yüksek yatırım maliyetleri gelmektedir. Kalıpçılık; sürekli teknoloji yatırımı gerektiren, yüksek hassasiyetle çalışan ve finansman ihtiyacı yüksek olan bir sektördür. Makine parkurları, yazılım yatırımları, enerji giderleri ve nitelikli iş gücü maliyetleri her geçen gün artmaktadır.

Bunun yanında sektörün en önemli problemlerinden biri de insan kaynağıdır. Gençlerin üretim sektörlerine yönelmemesi, ara eleman sıkıntısı ve mesleki eğitimin yeterince güçlenememesi geleceğimiz açısından dikkatle ele alınması gereken bir konudur.

Önümüzdeki dönemde yapılması gerekenler arasında oldukça nettir. Öncelikle kalıp sektörünün stratejik sektör olarak ele alınması gerekmektedir. Yerli üretimi destekleyen, teknoloji yatırımlarını kolay-

laştıran ve rekabet gücünü artıran teşvik mekanizmaları büyük önem taşımaktadır.

Ayrıca OEM firmaları ile yerli kalıp üreticileri arasındaki iş birliklerinin artırılması, yerli tedarik zincirinin güçlendirilmesi ve sektörün kümelenme modeliyle daha organize hareket etmesi gerekmektedir. Dijitalleşme, otomasyon ve yüksek hassasiyetli üretim teknolojilerine yapılacak yatırımlar ise sektörümüzün küresel rekabette daha güçlü konuma gelmesini sağlayacaktır.

Unutulmamalıdır ki kalıp sektörü yalnızca bir üretim alanı değildir. Kalıpçılık; sanayinin gelişim hızını, teknoloji seviyesini ve üretim bağımsızlığını doğrudan etkileyen stratejik bir güçtür. Bugün kalıp sektörüne verilen değer, aslında ülkenin gelecekteki üretim gücüne verilen değerdir.

Kalıpçılık sektörü; otomotivden beyaz eşyaya, savunma sanayiinden ambalaj ve medikale kadar birçok stratejik üretim alanının temelini oluşturan kritik bir sanayi koludur. Bir ürünün seri üretime geçebilmesi, yüksek kalite ve sürdürülebilir üretim altyapısının kurulabilmesi büyük ölçüde kalıp teknolojisine bağlıdır. Bu yönüyle kalıp sektörü yalnızca bir yan sanayi değil, üretimin başlangıç noktası ve sanayinin stratejik altyapısıdır.

Kalıp sektörü; üretim kabiliyetinin, teknoloji gelişiminin ve sanayi bağımsızlığının temel yapı taşlarından biridir. Yerli kalıp sanayimizin güçlenmesi; yalnızca sektörümüz açısından değil, ülkemizin katma değerli üretim, ihracat ve sürdürülebilir sanayi hedefleri açısından da stratejik önem taşımaktadır.

Kalıbını üretemeyen ülkeler geleceğini de başkalarının şekillendirmesine izin verir...

En derin sevgi ve saygılarımla.



YENİ ÜRÜN

STOKLARIMIZDA !

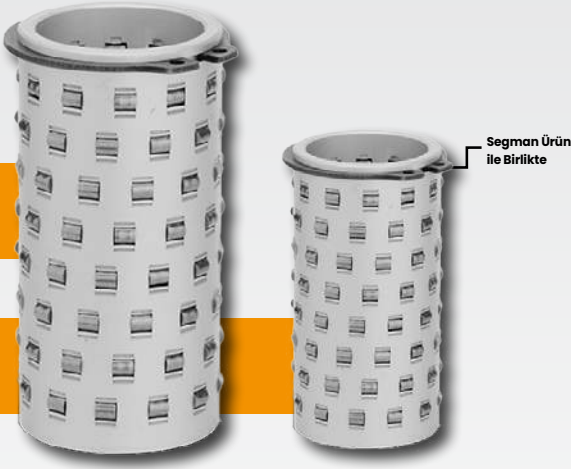

Masuralı Kafes Burç

Ürün Kodu: **G81**

G81 Masuralı Kafes Burçlarımız, çelik burç ve kılavuz kolon ile doğrusal temas sağlayarak, aynı çapa sahip bilyalı kafeslere kıyasla her bir masuraya düşen yük taşıma kapasitesini önemli ölçüde artırır. Masuralar, eksen boyunca spiral bir düzende yerleştirilmiştir; bu sayede her bir masura kendi yolunda hareket eder. Kafesler ise, DIN 471 segmanını yerleştirmek için uygun kanallar ile tasarlanmıştır.

Teknik detaylar için web sitemizi ziyaret edebilirsiniz !

www.guvenal.net



Click !

Güvenal 5.Nesil Kılavuz Takımlarımız arasında yer alacak yeni Masuralı Kafes Burçlarımızın test üretimi başarıyla tamamlandı.

G10 / G19 / G24 / G135 / G166

G37 / G38 / G167

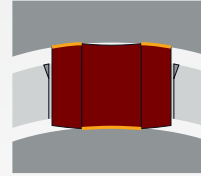
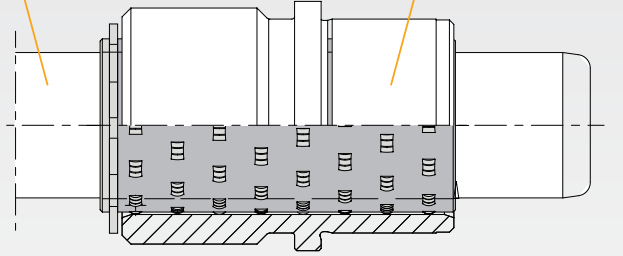

Çelik Burç

Temas Hatları

Kolon

- Yüksek hızlı operasyonlar için idealdir
- Maksimum hassasiyet gerektiren uygulamalara uygundur
- Bilyalı kafeslere kıyasla daha yüksek rijitlik sunar
- Yüksek kesme kuvvetlerine dayanımı sayesinde **Hassas Kesme ve Progresif Sac Kalıpları** için son derece uygundur
- **IML Enjeksiyon Kalıpları** için son derece uygundur
- Masuraların aksenal hareketi sayesinde aşınma minimumdur
- Geliştirilmiş giriş geometrisi, masuraların sorunsuz şekilde yerleşmesini sağlar
- Uygun ön yükleme ile boşluksuz kılavuzlama sağlanır
- Sadece aksenal hareketler için kullanılabilir



Kafes Malzemesi: Alüminyum
Masura: Sertleştirilmiş 100 Cr6, DIN 5402



GÜVENAL KALIP ELEMANLARI SAN. VE TİC. A.Ş.

Rami Kışla Cad. Emintaş-3 San. Sit. No: 56 - 57 - 58 Topçular - Eyüp, İstanbul / Türkiye
+90 212 501 53 81 • info@guvenal.net • www.guvenal.net



OSD'nin Yönetim Kurulu Başkanlığı'na Yeniden Cengiz Eroldu Seçildi!



Türkiye otomotiv sektörünün en köklü çatı kuruluşu Otomotiv Sanayii Derneği (OSD), 51'inci Olağan Genel Kurulu'nu gerçekleştirdi. Genel Kurul'da 2022 yılında derneğin Yönetim Kurulu Başkanlığı'nu devralan Cengiz Eroldu yeniden Başkan olarak seçildi. T.C. Sanayi ve Teknoloji Bakanı Mehmet Fatih Kacır, Bakan Yardımcısı Zekeriya Coştu ve T.C. Ticaret Bakan Yardımcısı Özgür Volkan Açar'ın katıldığı Genel Kurul'da konuşan Cengiz Eroldu, "2025 yılı, Türk otomotiv sanayisinin yatırımlarına devam ettiği, yeni projelerini hayata geçirdiği, üretim ve mühendislik gücü ile ihracat kapasitesini bir kez daha ortaya koyduğu bir yıl oldu. Yeni dönemde de önceliğimiz, kamu başta olmak üzere tüm paydaşlarımız ile iş birliği içerisinde, sanayimizin güçlü yönlerini koruyarak değişen küresel koşullara uyumunu desteklemek ve rekabet gücünü kalıcı biçimde güçlendirmek olacak. Özellikle en önemli ihracat pazarımız olan Avrupa Birliği ile ticari entegrasyonumuzun daha ileriye taşınması yönündeki çalışmaları odağımıza almaya devam edeceğiz" dedi. Genel Kurul'da ayrıca "Başarı Ödülleri" sahiplerini buldu.

Türkiye otomotiv sanayisine yön veren 13 büyük üyesiyle sektörün en köklü çatı kuruluşu olan Otomotiv Sanayii Derneği (OSD), 51'inci Olağan Genel Kurulu'nu gerçekleştirdi. Cengiz Eroldu beşinci döneminde yeniden Başkan olarak seçilirken, Başkan Vekili Süer İsmail Sülün, Başkan Yardımcıları Güven Özyurt, Lionel Jaillet ve Murat Bülbül, Muhasip Üye Yusuf Tuğrul Arkan oldu.

T.C. Sanayi ve Teknoloji Bakanı Mehmet Fatih Kacır, Bakan Yardımcısı Zekeriya Coştu ve T.C. Ticaret Bakan Yardımcısı Özgür Volkan Açar'ın katıldığı Genel Kurul'da konuşan OSD Başkanı Cengiz Eroldu, "2025

yılı, Türk otomotiv sanayisinin yatırımlarına devam ettiği, yeni projelerini hayata geçirdiği, üretim ve mühendislik gücü ile ihracat kapasitesini bir kez daha ortaya koyduğu bir yıl oldu. 41,5 milyar dolarlık rekor seviyede gerçekleşen ihracat, sanayinin uluslararası pazarlardaki güçlü konumunu teyit



etti. İçinde bulunduğumuz dönemde küresel ortamda yaşanan ticaret savaşları ve değişen dünya düzeni bizleri daha belirsiz, daha rekabetçi ve daha yerelleşme odaklı politikalar ile karşı karşıya bırakıyor. Bu yeni dönemde de önceliğimiz, kamu başta olmak üzere tüm paydaşlarımız ile iş birliği içerisinde, sanayimizin güçlü yönlerini koruyarak değişen küresel koşullara uyumunu desteklemek ve rekabet gücünü kalıcı biçimde güçlendirmek olacak. Özellikle en önemli ihracat pazarımız olan Avrupa Birliği ile ticari entegrasyonumuzun daha ileriye taşınması yönündeki çalışmaları odağımıza almaya devam edeceğiz" dedi.

BAŞARI ÖDÜLLERİ SAHİPLERİNİ BULDU!

Olağan Genel Kurul'da ayrıca, 1990'lı yıllardan bu yana düzenlenen ve geleneksel hale gelen OSD Başarı Ödülleri'nin sahipleri açıklandı. Bu kapsamda, OSD üyeleri arasında tutar bazında en yüksek ihracatı gerçekleştiren 3 üye ve yıllık bazda ihracatını tutar bazında yüzdesel olarak en fazla artıran 1 üye İhracat Başarı Ödülünü almaya hak kazandı. 2025 yılında en fazla patent tescilli yapan 3 OSD üyesi "Teknoloji Başarı Ödülü" almaya hak kazanırken, ilk kez 2019 yılında takdim edilmeye başlanan, bağımsız bir jürinin değerlendirmesi sonucunda belirlenen "Kurumsal Sosyal Sorumluluk Projesi Başarı Ödülü" için ise 1 OSD üyesi ödüle layık bulundu. Tedarik Sanayi Başarı Ödülleri kapsamında ise, 3 firmaya "Tedarik Sanayi Başarı Ödülü", 3 firmaya "Tedarik Sanayi Teknoloji ve Yenileşme Ödülü", 1 üyeye "Tedarik Sanayi Sürdürülebilirliğe Katkı Ödülü", 1 üyeye "Tedarik Sanayi Doğal Afet Farkındalık ve Süreç Yönetimi Ödülü" takdim edildi.



BASARI GmbH

"Success is not coincidence."

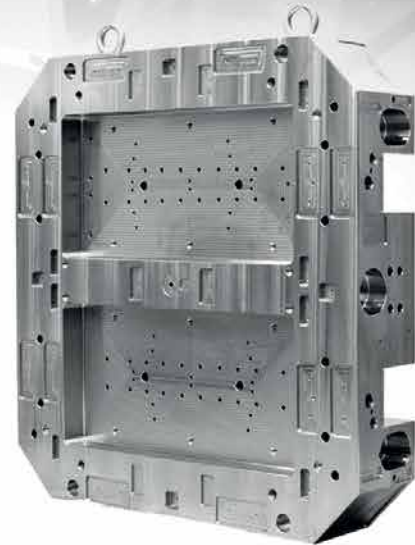
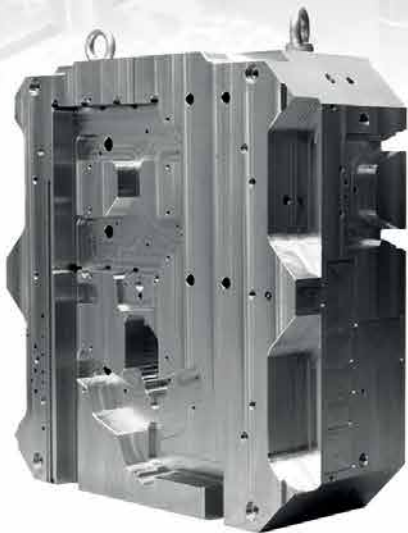

Standard oder Spezialanfertigung

Standard or special mold sets

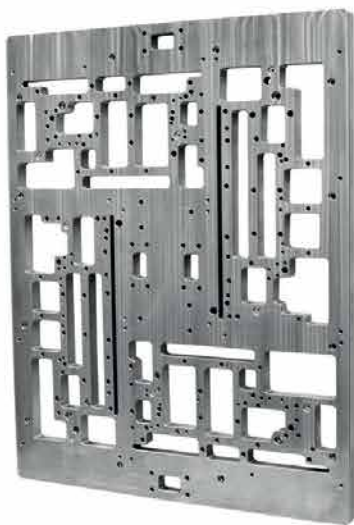

Hohe Liefertreue

High delivery reliability

Hohe Qualität

High quality

Niedriger Preis

Low price

www.basarikalip.com.tr - www.basari GmbH.de
info@basarikalip.com.tr - anfrage@basari GmbH.de

Makine İhracatçıları Birliği'nde Bayrak Değişimi



Makine imalat sanayisinin çatı kuruluşlarından Makine İhracatçıları Birliği (MAİB), 16 Nisan 2026 tarihinde gerçekleştirilen seçimli genel kurul ile yeni dönem yönetimini belirledi. Genel kurulda yapılan seçim sonucunda, sektörün önemli temsilcilerinden Sevda Kayhan Yılmaz, MAİB'in yeni Yönetim Kurulu Başkanı olarak göreve seçildi.

İki dönem boyunca başkanlık görevini yürüten Kutlu Karavelioğlu, görevini devrederken Türkiye Makina Federasyonu (MAKFED) Başkanlığı görevine geçiş yaptı. Böylece MAİB'de yeni bir dönem resmen başlamış oldu.

"MAKİNE SEKTÖRÜ SANAYİNİN TAŞIYICI KOLONU"

Yeni Başkan Sevda Kayhan Yılmaz, yaptığı değerlendirmede makine imalat sanayisinin yalnızca kendi alanında değil,

tüm üretim ekosisteminde kritik bir rol üstlendiğine dikkat çekti.

Yılmaz, sektörün;

- üretim verimliliğini artıran,
- rekabet gücünü belirleyen,
- teknolojik dönüşümü yönlendiren

stratejik bir kaldıraç olduğunu vurguladı. Ayrıca MAİB'in bugüne kadar oluşturduğu kurumsal hafıza ve stratejik birikimin yeni dönemde daha ileri taşıyacağını ifade etti.

MAKİNE SEKTÖRÜNDE GÜÇLÜ BÜYÜME VE YAPISAL DÖNÜŞÜM

Görevini devreden Kutlu Karavelioğlu ise konuşmasında sektörün son yıllardaki gelişimine dikkat çekerek önemli veriler paylaştı:

- 2002 yılında 3,6 milyar dolar olan makine üretimi, 54,4 milyar dolara ulaştı



- Aynı dönemde ihracat 1,9 milyar dolardan 28,7 milyar dolara yükseldi
- Son 8 yılda ihracat %90'a yakın artış gösterdi

Karavelioğlu, bu büyümenin arkasında Ar-Ge yatırımları, inovasyon ve sektörün birlikte hareket etme kabiliyetinin bulunduğunu belirtti.

KÜRESEL REKABET VE YENİ DÖNEM STRATEJİSİ

MAİB'in yeni döneminde;

- uluslararası iş birliklerinin artırılması,
- ihracat odaklı büyümenin sürdürülmesi,
- yüksek katma değerli üretimin güçlendirilmesi

öncelikli hedefler arasında yer alıyor.

Yılmaz, "Türkiye'nin Makinecileri" markasıyla yürütülen çalışmaların küresel ölçekte daha da güçlendirileceğini ve sektörün uluslararası konumunun pekiştirileceğini vurguladı.

YENİ YÖNETİM KURULU BELİRLENDİ

Genel kurul kapsamında MAİB'in yeni yönetim kurulu da belirlenirken, sektörün önde gelen firmalarından temsilciler yönetimde yer aldı. Bu yapı, makine sektörünün farklı alt dallarını kapsayan geniş bir temsil gücü oluşturdu.

MAİB 2026 Genel Kurulu, Türk makine sektörünün geldiği noktayı ve geleceğe yönelik vizyonunu ortaya koyan önemli bir dönüm noktası oldu. Yeni yönetim ile birlikte sektörün; ihracat, teknoloji ve küresel rekabet alanlarında daha güçlü bir konuma ulaşması hedefleniyor.

Makine imalat sanayisinin Türkiye ekonomisindeki stratejik rolü göz önüne alındığında, MAİB'in yeni dönem politikalarının hem sektör hem de ülke ekonomisi açısından belirleyici olması bekleniyor.

Bir düğmeye basarak tasarımlar

Meusburger'in dijital çözümleriyle maksimum zaman tasarrufu



Merak ettiniz mi?

www.meusburger.com/tasarimcilar

Avantajlarınız:

- › Çok sayıda sihirbaz ve yapılandırıcı
- › Doğrudan yapılandırılabilir 3B veri
- › Meusburger CAD aracı
- › Parça listelerinin kolayca içe ve dışa aktarılması
- › Standart renk kodlaması

meusburger

MAKFED’de Liderlik Değişimi: Karavelioğlu Başkanlık Görevini Devraldı



Türkiye makine imalat sanayisinin çatı kuruluşu olan Türkiye Makine Federasyonu (MAKFED), 6. Olağan Genel Kurulu’nun ardından önemli bir yönetim değişikliğine sahne oldu. Federasyonun kuruluşundan bu yana başkanlık görevini sürdüren Adnan Dalgakıran, görevini Makine İhracatçıları Birliği (MAİB) Başkanı Kutlu Karavelioğlu’na devretti.

SEKTÖRDE STRATEJİK DÖNÜŞÜM VURGUSU

Genel Kurul’da konuşan Adnan Dalgakıran, makine sanayisinde rekabetin artık yalnızca üretim kapasitesiyle değil; teknolojik erişim, yatırım verimliliği ve ölçek ekonomisi gibi unsurlar üzerinden yeniden tanımlandığını ifade etti. Sektörün bu yeni dönemde ortak akıl ve güçlü koordinasyon ile hareket etmesinin kritik önem taşıdığını vurguladı.

Dalgakıran ayrıca, MAKFED’in farklı alt sektörleri bir araya getiren stratejik bir üst yapı olarak konumlandırılması yönünde önemli adımlar attıklarını belirterek, bu yaklaşımın sürdürülebilir sanayi

politikaları açısından örnek teşkil ettiğini dile getirdi.

KARAVELİOĞLU: “REKABET DAHA SERT VE ÇOK BOYUTLU”

MAKFED Başkanlığı görevini devralan Kutlu Karavelioğlu ise yaptığı değerlendirmede, küresel üretim anlayışının köklü bir dönüşüm sürecinden geçtiğine dikkat çekti. Karavelioğlu, rekabetin artık yalnızca fiyat ve kapasiteyle değil; standartlar, sertifikasyon süreçleri ve regülasyonlar üzerinden şekillendiğini ifade etti.

Yeni dönemde federasyonun rolüne ilişkin değerlendirmelerde bulunan Karavelioğlu, MAKFED’in sektör paydaşlarını bir araya getiren güçlü bir platform olarak kritik bir işlev üstleneceğini belirterek şu mesajı verdi:

“Önümüzdeki dönemde bilgi üretimi, paylaşımı ve iş birliği odaklı çalışmalarımızı artırarak sektörümüzün küresel rekabet gücünü daha ileri taşıyacağız.”

YÖNETİM YAPISINDA YENİ GÖREV DAĞILIMI

Genel Kurul sonucunda yalnızca baş-

kanlık görevi değil, federasyonun üst yönetim yapısı da yeniden şekillendi. Görevi devreden Adnan Dalgakıran, MAKFED Yüksek İstişare Konseyi Başkanlığı’na getirilirken; Hasan Büyükkende ise Yüksek Haysiyet Divanı Başkanlığı görevini üstlendi.

Yeni yönetim kurulu ise makine imalat sanayisinin farklı alt segmentlerini temsil eden derneklerin katılımıyla geniş bir yapıda oluşturuldu.

SEKTÖR İÇİN YENİ DÖNEMİN ANLAMI

MAKFED’de gerçekleşen bu görev değişimi, yalnızca kurumsal bir bayrak devri olmanın ötesinde; Türk makine sanayisinin küresel rekabet koşullarına uyum sürecinde yeni bir stratejik dönem giriş olarak değerlendiriliyor.

Artan rekabet, dijitalleşme, sürdürülebilirlik ve uluslararası standartlara uyum gibi başlıkların önümüzdeki dönemde federasyonun ajandasında daha fazla yer bulması beklenirken, yeni yönetimin bu alanlarda atacağı adımlar sektör tarafından yakından takip edilecek.

Tebis 4.1 Sürüm 5

Hızlı, basit ve otomatik

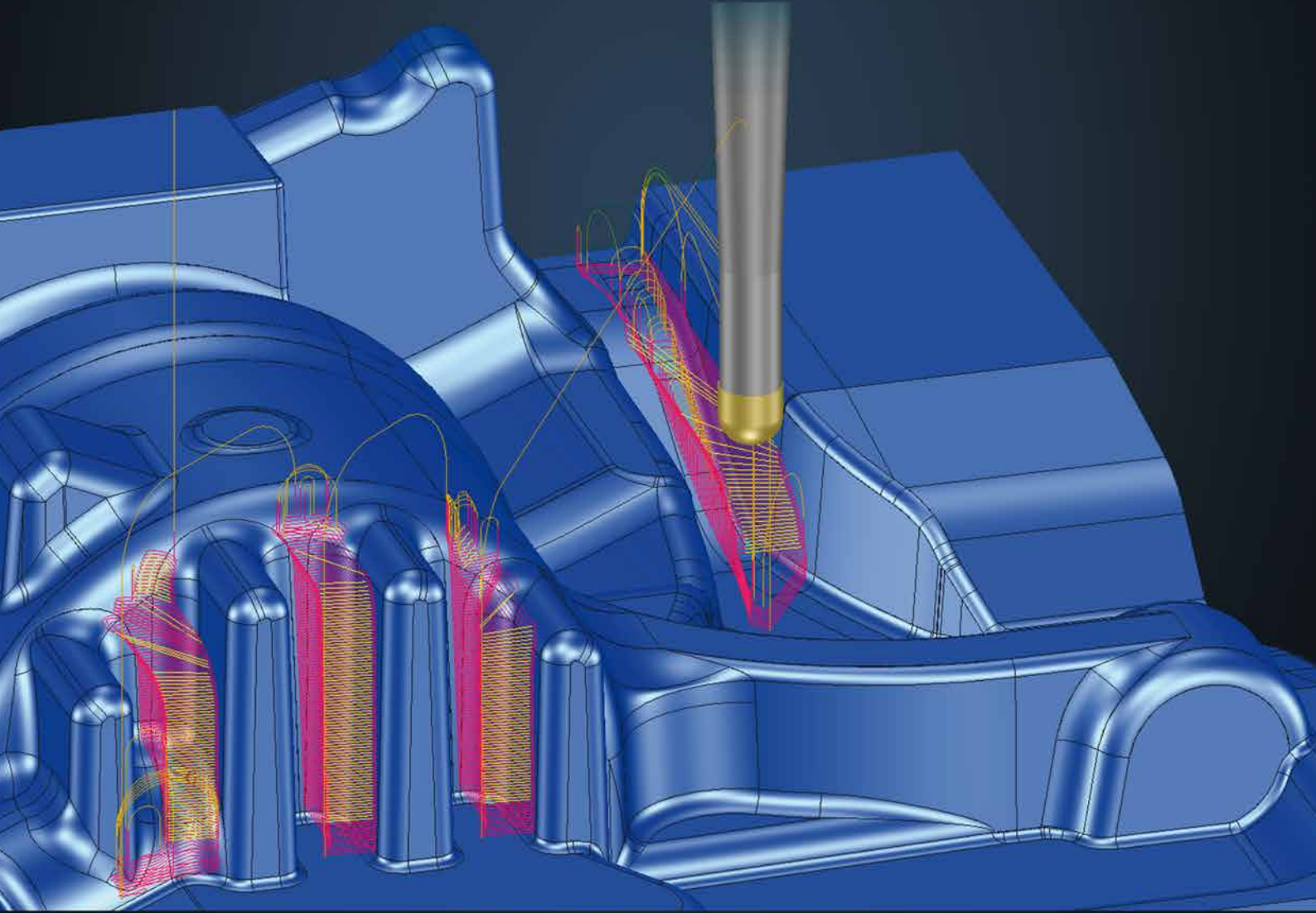

ER-EL Metalloobrabotka Moskova Fuarı'nda Yerini Aldı



Kalıp bağlama ve işleme sistemleri alanında faaliyet gösteren ER-EL, Rusya'nın en önemli sanayi fuarlarından biri olan Metalloobrabotka 2026 Fuarı'na katılarak ürünlerini uluslararası ziyaretçilerle buluşturdu. Firma, Pavilion 2 – Stand 7B001'de yer alan standında hem yeni geliştirdiği ürünleri hem de mevcut ürün gruplarını sergiledi.

1989 yılından bu yana üretim faaliyetlerini sürdüren ER-EL, bugün 50 den fazla ülkeye gerçekleştirdiği ihracatla Türkiye'nin sektöründeki önemli üreticileri arasında yer alıyor. Moskova'daki fuar katılımının temel amacı ise Rusya pazarındaki mevcut iş birliklerini güçlendirmek, yeni müşterilere ulaşmak ve markanın uluslararası bilinirliğini artırmak oldu.

Fuar boyunca dünyanın farklı ülkelerinden gelen sektör profesyonelleriyle görüşmeler gerçekleştiren ER-EL, kalıp ve iş parçası bağlama ekipmanları, işleme sistemleri ve özel fiyestür çözümleri konu-



sundaki tecrübesini ziyaretçilere aktarma fırsatı buldu. Müşteri ihtiyaçlarına yönelik geliştirdiği yenilikçi çözümler ve güçlü üretim altyapısıyla faaliyetlerini sürdüren firma, kalite ve sürdürülebilirlik odaklı yaklaşımıyla uluslararası pazarlardaki büyümesini devam ettirmeyi hedefliyor.

ER-EL yetkilileri, Metalloobrabotka Fuarı'nın Rusya ve çevre ülkelerdeki sanayi kuruluşlarıyla yeni iş bağlantıları kurmak açısından oldukça verimli geçtiğini belirterek, önümüzdeki dönemde de yurt dışı fuar katılımlarına devam edeceklerini ifade etti.



BGH, 550 YILLIK ÇELİK TECRÜBESİ İLE TÜRKİYE'DE!

ALİŞKANLIKLAR DEĞİŞİYOR!

Her gün gelişen teknoloji, kısalan üretim süreleri, artan ömür beklentileri ve sürekli değişen diğer talepler, tedarikçi yönetiminiz için güvenilir bir partner gerektirir. Kendi üretimimiz olan Alman çeliğini, eksiksiz ölçü yelpazemizde 70'den fazla malzeme kalitesinin bulunabilirliği ile, partnerlerimize aradıkları çözümleri sunuyoruz. Ürünlerimizin dünya çapında bulunabilirliği, uluslararası dağıtım ağıımız ve bir çok ülkede bulunan çelik servis merkezlerimiz tarafından tamamlanmaktadır.

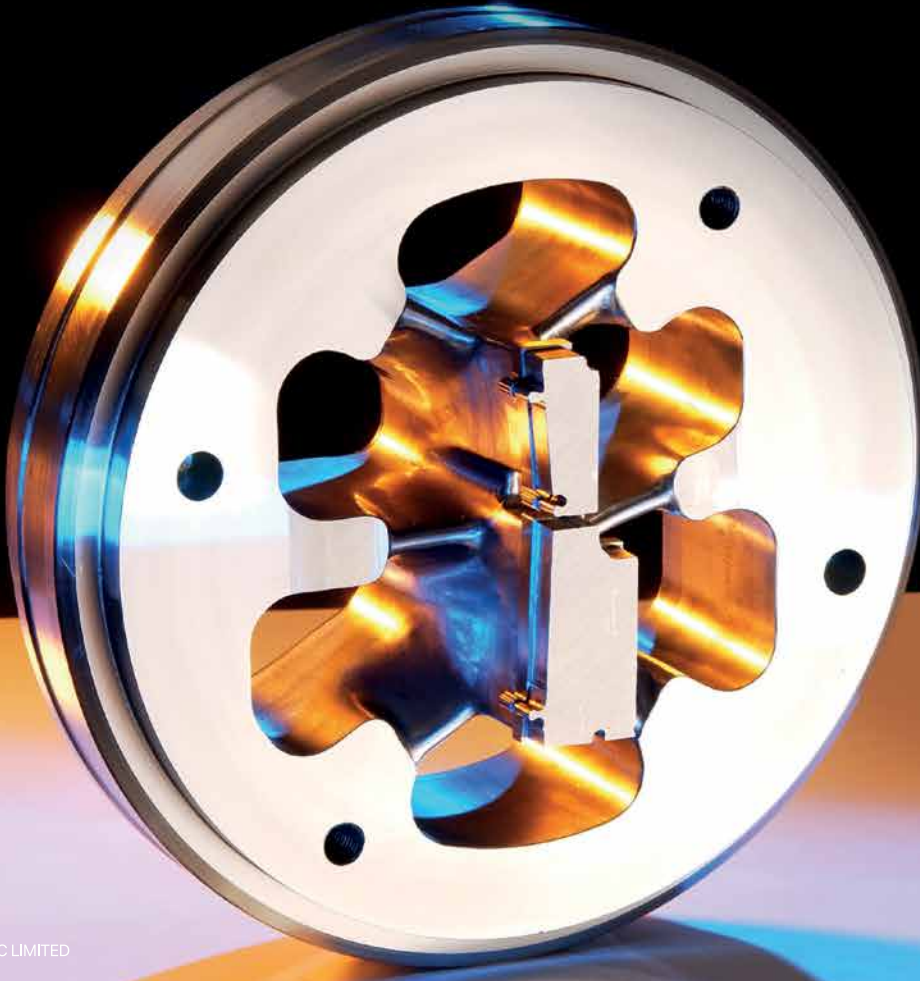

© Courtesy of EXTEC LIMITED

RESİDER, Rezistans Sektörünün Geleceğini Masaya Yatırdı



Rezistans Sanayici ve İş İnsanları Derneği (RESİDER) tarafından organize edilen "1. Sektör Buluşma Toplantısı", sektör temsilcilerinin yoğun katılımıyla İstanbul Kartal'da gerçekleştirildi. Rezistans sektörünün mevcut durumunun değerlendirildiği toplantıda, üreticilerin karşı karşıya bulunduğu ekonomik ve yapısal sorunlar kapsamlı şekilde ele alındı.

Programın açılış konuşmasını gerçekleştiren RESİDER Başkanı Ender Kurt, son dönemde sektörün karşılaştığı maliyet baskılarına dikkat çekti. Özellikle döviz kurlarındaki dalgalanmaların fiyatlandırma süreçlerini zorlaştırdığına değinen Kurt, Çin menşeli ürünlerin oluşturduğu yoğun fiyat rekabetinin yerli üreticiler üzerinde ciddi baskı yarattığını ifade etti.

Toplantıda ayrıca küresel ölçekte yaşanan savaşlar ve jeopolitik gelişmelerin ihracat pazarlarında daralmaya neden olduğu, dış ticaret süreçlerinde belirsizliklerin arttığı vurgulandı. Artan işçilik maliyetleri ile enerji ve akaryakıt giderlerindeki yükselişin üretim maliyetlerini önemli ölçüde artırdığı belirtilirken, sektörün sürdürülebilir büyümesi açısından ortak hareket etmenin önemine dikkat çekildi.

Etkinlik kapsamında gerçekleştirilen sunumlarda; sektörün geleceğine yönelik projeler, veri odaklı analizler ve dernek faaliyetleri hakkında katılımcıla-

ra bilgiler aktarıldı. Firma temsilcileri ise toplantının sonunda düzenlenen serbest kürsü bölümünde görüş ve önerilerini paylaşarak sektörel dayanışmanın güçlendirilmesi yönünde önemli mesajlar verdi.

RESİDER'in önümüzdeki dönemde; sektörde standartların geliştirilmesi, üreticiler arasında daha güçlü bir iletişim ağı kurulması ve Türk rezistans sektörünün uluslararası pazarlardaki rekabet gücünün artırılmasına yönelik çalışmalarını sürdürmesi hedefleniyor.

RESİDER Hakkında daha fazla bilgi için <https://www.resider.org.tr/> sitesini ziyaret edin.



i-nit Puls Plazma Nitrüleme Fırınları
i-nit Pulse Plasma Nitriding Furnaces
i-nit Process Control



● **Proses**

- Plazma Nitrüleme
- Nitrokarbürleme

● **Processes**

- Plasma Nitriding
- Nitrocarburizing

● **Fırın / Furnaces**

- i-nit cold
- i-nit hot
- i-nit lab

UKUB 24. Olağan Genel Kurulu'nda Sektörün Geleceği Değerlendirildi



lık Çalıştayı ve Kalıp Ekipman Üreticileri Çalıştaylarına Türkiye'nin önde gelen firmalarının katılımıyla gerçekleştirdiğimizi ve ilgili çalıştayların komite başkanları Sn. Murat KOCA, Sn. Ali GÜLER ve Sn. Tayfun TARAKÇIOĞLU önderliğinde bir çalıştay raporunun hazırlandığını ve üyelerimiz ile paylaştığını vurguladı. Şahan EÇİN, Türkiye Kalıpcılık sektörünün cazibe merkezi haline gelmesi adına ISTMA Dünya Kalıpcılar Birliği ile bağımızın kuvvetle ilerlediğini ve ISTMA 2027 Dünya Toplantısı'nın yeniden Türkiye'de yapılacağı bilgisini verdi. Aynı zamanda UKUB&BTSO işbirliği adına düzenli toplantılar ve ortak faaliyetler konusunda kararlar alındığının, sonraki adımda kamu başta olmak üzere toplantılarımız başlıyor olacağını bilgisini verdi. Şahan EÇİN, kalıpcılık sektöründeki gelişmeleri ana ve yan sanayi temsilcileriyle paylaşmak için her yıl Ulusal Kalıpcılık Zirvesi düzenlediklerini, 15.'si için çalışmalarına başladığını belirtti. Ayrıca sektöre ait fuar çalışmalarının gündemde olacağı bilgisini ilettili. Başkan Şahan EÇİN Genel Kurul'un sektöre ve Birliğe hayırlı olmasını diledi. Katılım sağlayan ve destek veren tüm üyelere teşekkür ederek sözlerini bitirdi.

Ulusal Kalıp Üreticileri Birliği'nin (UKUB) 24. Olağan Genel Kurulu UKUB Ofisinde, 09.04.2026 tarihinde büyük çoğunlukla gerçekleşti. Divan kuruluna Sn. Cengiz KAZANİ, Sn. Aziz GEDİK seçilmiş olup saygı duruşu ve İstiklal Marşı'ndan sonra Divan Başkanı Cengiz KAZANİ gündem konularını katılımcı üyelere sunarak oylamalarını gerçekleştirdi.

Yapılan genel kurulda, Başkan Şahan EÇİN, UKUB'un düzenlemiş olduğu fa-

aliyetleri üyelerle paylaşarak, kalıpcılık sektörüyle ilgili değerlendirmelerde bulundu. UKUB olarak kalıp sektöründeki mevcut durum, karşılaşılan sorunlar, çözüm önerileri ve işbirliği imkanları üzerine yapılan görüşmelerimiz hakkında bilgiler verdi. Şahan EÇİN, sektörün yaşadığı en önemli sorunların başında Çin ile mücadele edemememiz olduğunu belirtti. UKUB öncülüğünde 2025 yılında tüm kalıpcılık sektörünü kapsayacak çalıştaylarımıza; Sac Kalıpcılık Çalıştayı ile başlanarak ardından Plastik Kalıpcı-





UKS

KALIP ELEMANLARI
MOLD COMPONENTS



The right choice
of the mold maker



U29
Flanşlı Bronz Burç



Akçaburgaz Mh. 3038 Sk. No:18 Esenyurt / İstanbul / TURKEY
Tel.:+90 212 485 32 58 • Fax:+90 212 485 75 78
info@ugurkalip.com.tr • www.uks.com.tr

Türkiye'nin Makinecileri'nin İlkbahar Maratonu Başladı



İhracatçıları Birliği Başkanı Sevda Kayhan Yılmaz şunları söyledi:

"Küresel sıkışma politikalarına bağlı olarak yatırım ortamının eski canlılığından uzakta seyrettiği son birkaç yıl, sanayi şirketlerinin ölçeklerini çok olumsuz etkiledi. Artan jeopolitik riskler, öngörülebilirliğin zayıflaması ve piyasalardaki yüksek belirsizlik, yatırım kararlarının ertelenmesine yol açarken; bu durum reel sektör üzerinde ilave bir baskı oluşturdu. Bu süreçte yaşanan kâr kaybının ardından işletmelerin yeniden toparlanabilmesi için, küresel yatırım iştahının güçlenerek devam etmesi kritik önem taşıyor. Şu aşamada büyük sıçramalardan söz etmek mümkün olmasa da devam eden savaş belirsizliği ve artan enerji maliyetlerine rağmen sipariş akışının tamamen kesilmemiş olması, yatırım iştahının temkinli de olsa sürdüğüne işaret ediyor. Biz bu dönemde sahada olmanın, doğrudan temas kurmanın ve yeni iş birliği fırsatları yaratmanın her zamankinden daha önemli olduğuna inanıyoruz. Bu doğrultuda, Mayıs ayında, stratejik açıdan önceliklendirdiğimiz üç farklı ülkede temaslarımızı yoğunlaştırarak yeni iş fırsatları geliştirmeyi hedefliyoruz."



Türkiye'nin Makinecileri, küresel makine sanayiinin kalbinin attığı Almanya'da artan yoğun tanıtım ve iş birliği atağına Mayıs'ta da devam edecek. Turkish Machinery markasıyla dünya vitrinine çıkan Makine İhracatçıları Birliği (MAİB), Nisan'da dünya sanayi trendlerinin belirlendiği ve bu yıl tarihinde ilk kez savunma sanayii ürünlerine de yer veren Hannover Messe ile teknik tekstil dünyasının vitrini Techtextil'de gerçekleştirdiği temaların ardından, rotayı Münih ve Düsseldorf'taki dev buluşmalara çevirecek. Makineciler 4-7 Mayıs'ta çevre teknolojileri ve döngüsel ekonominin küresel referans noktası olan IFAT fuarında, hemen ardından 7-13 Mayıs'ta ambalaj endüstrisinin en büyük organizasyonu Interpack'ta yerini alacak. Geniş bir coğrafyaya yayılan tanıtım maratonu, 12-15 Mayıs'ta Güney Afrika'da düzenlenen tarım makineleri odağındaki NAMPO Harvest Day ile devam edecek. 26-29 Mayıs'ta Rusya'da gerçekleştirilecek iş makineleri ile madencilik teknolojileri fuarı CTT Mining'de ticaret heyeti düzenleyecek

makineciler ayrıca, firmaların hedef pazarlarındaki ihracat potansiyellerini güçlendirmek amacıyla Endüstriyel Sistemler ve Aksamları UR-GE Projesi kapsamında kapsamlı bir İhtiyaç Analizi Çalışması başlatacak.

Küresel değer zincirlerinin stratejik bir dönüşümden geçtiği, tedarik ve ticaret yollarının yeniden çizildiği bir dönemde koordine edilen yoğun takvime ilişkin değerlendirmelerde bulunan Makine





YILDIZ KALIP ve TEKNOLOJİ A.Ş.

Ömerli Mah. İhsangazi Sk. No: 28 Arnavutköy / İstanbul
www.yildizkalip.com - yildizkalip@yildizkalip.com

"HER PAZARA VE HER İHTİYACA GÖRE YÜKSEK KALİTELİ ÇÖZÜM"

Özellikle Almanya'daki buluşmaların stratejik önemine ve bu ülkeyle olan ilişkilerin basit ticaretin ötesinde, derin üretim entegrasyonuna dayandığına dikkat çeken Yılmaz şunları belirtti:

"Türkiye ve Almanya makine sanayileri, üretim yapıları birbirini tamamlayan ve değer zincirinin aynı halkalarında yer alan iki aktör. Bu ülkede kurduğumuz bağlantılarla sanayii entegrasyonumuz derinleşirken sağladığımız ortaklıklarla rekabetçilik seviyemiz de yukarı taşıyor. Nisan ayında ihracatçı firmalarımızın da güçlü bir temsil sağladığı Hannover Messe ve Techtexil platformlarında, Türkiye'nin sürdürülebilirliğe olan bağlılığını; döngüsellik, enerji tasarrufu ve dijital entegrasyon alanlarındaki çözüm ortağı kimliğini güçlü şekilde ortaya koyduğumuza inanıyoruz. IFAT ve Interpack fuarlarında da Türk makine sektörünün sadece güvenilir bir tedarikçi değil; İkiz Dönüşüm sürecinin pratikteki en güçlü taşıyıcısı ve stratejik bir mühendislik ortağı olduğunu aktarmaya devam edeceğiz."

Almanya'daki tanıtım çalışmalarının ardından Güney Afrika ve Rusya'daki tanıtım çalışmalarının sektörün uluslararası rekabetteki özgüvenini yansıttığını



söyleyen Yılmaz, bu takvimin makine sektörünün küresel erişim kapasitesini daha da artıracığına inandıklarını belirterek şunları söyledi:

"Küresel sıkılaşma politikalarına bağlı olarak yatırım ortamının temkinli seyrettiği bir dönemde, hem geleneksel pazarlarımızda kök salıyor, hem de farklı coğrafyalarda pazar yelpazemizi genişletiyoruz. Tarım makinelerinden maden-

cilik teknolojilerine kadar farklı uzmanlık alanlarına hitap eden organizasyonlardaki varlığımızla, sektörümüzün her ihtiyaca göre yüksek kaliteli çözüm üretme kabiliyetini ve teknik esnekliğini kanıtıyoruz. Yeni sanayi mimarisinde güvenilir bir teknoloji ortağı olarak, dünyanın her yerinde operasyonel süreklilik sunmaya ve 'Türkiye'nin Makinecileri' markasını küresel bir referans noktası olarak konumlandırmaya devam edeceğiz."



Neden Mobil Kalıp Temizleyici (MMC)?

rtc®
COUPLING TECHNOLOGY

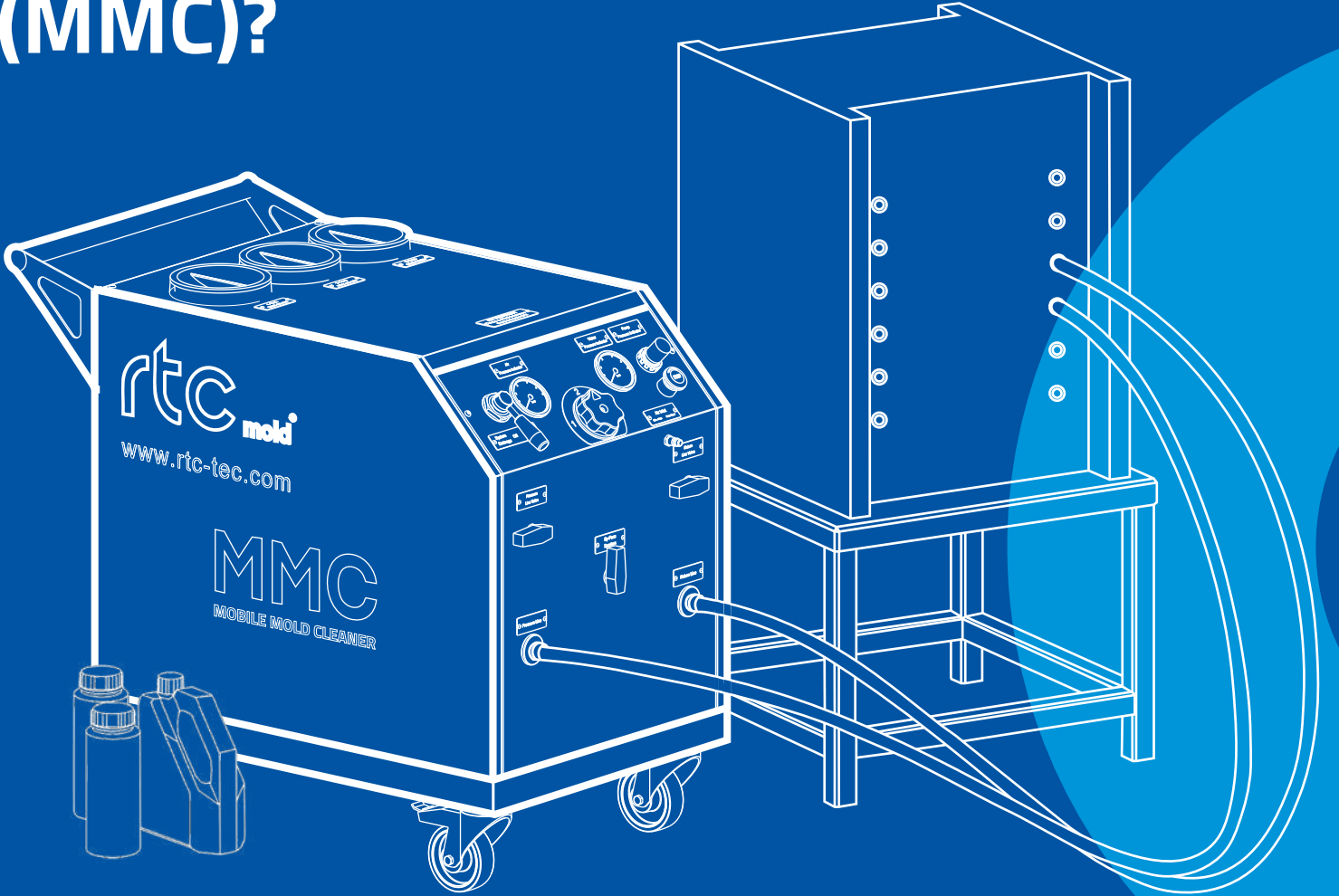

- Tüm soğutma kanalı olan kalıplar için uygundur.
- Elektriksiz olarak sadece kuru hava ile çalışır.
- Kompakt, ergonomik ve kolay kullanımlıdır.
- Kireç, pas ve kanallardaki tıkanıklıkları hızlıca giderir.
- Üç aşamalı derin temizlik ve koruma sağlar.

- Temizleme
- Nötralizasyon
- Koruma

- Hortumlar
- Filtre
- Aksesuarlar

Pakete Dahildir.

- 12 ay garantilidir.
- Kaçak tespiti yapmaya yardımcı olur.
- Yıllık on binlerce dolar tasarruf sağlar.
- Kimyasal kullanımı ekonomik ve güvenlidir.
- Ürün kalitesini artırır, çevrim süresini kısaltır.



TURQUALITY



RTC TEC Bağlantı Elemanları A.Ş. IDOSB Kadife Caddesi, No: 2 PK 34956 Tuzla / İstanbul / Türkiye
Tel:+90 216 593 47 82 - Fax: +90 216 593 47 85 info@rtc-tec.com satis@rtc-tec.com

www.rtc-tec.com

Sosyal Medya Paylaşımalarında Dikkat Edilmesi Gereken 10 Nokta



Günlük hayatın ayrılmaz bir parçası hâline gelen sosyal medya platformları, eğlenceli içerikler ve paylaşımlarla dolu olsa da siber suçlar için önemli bir fırsat alanı hâline geldi. Kimlik dolandırıcılığına yol açabilir, siber suçluların parolanızı ele geçirmesini sağlayabilir ve hatta kişisel bilgilerinizi ve eşyalarınızı hırsızlık riskiyle karşı karşıya bırakabilir. Siber güvenlik şirketi ESET, kullanıcıların sosyal medyada yaptığı paylaşımların gizlilik ve güvenlik açısından ciddi sonuçlara yol açabileceğine dikkat çekerek önerilerde bulundu.

Seyahat planları, konum bilgileri, doğum tarihi, yeni alınan eşyalar, aile fotoğrafları. Tüm bu içerikler sadece takipçilerin ilgisini çekmekle kalmaz, aynı zamanda siber suçlulara sizi tanımaları ve hedef almaları için ihtiyaç duydukları bilgileri de sunar. Kimlik avı saldırılarında ve sosyal mühendislik tekniklerinde artış yaşanırken sosyal medya üzerinden yapılan aşırı paylaşımlar bu saldırılar için adeta açık kapı hâline geliyor. Sosyal medya platformları gizlilik ayarlarını ve içerik algoritmalarını sık sık değiştiriyor. Ancak kullanıcılar bu değişiklikleri takip etmediklerinde paylaştıkları bilgilerin kimlerle ne ölçüde görüldüğünü kontrol etmekte zorlanabiliyor. ESET

uzmanlarına göre, "sadece arkadaşlarım görüyor" sanılan bir paylaşım, birkaç etkileşim ve yeniden gönderimle çok daha geniş kitlelere ulaşabiliyor.

SİBER SUÇLULAR SİZİ SİZDEN DAHA İYİ TANIYABİLİR

ESET uzmanları, sosyal medya profillerinin siber suçlular için bir bilgi kaynağı hâline geldiğini belirtiyor. Paylaşımlarınızdan hobileriniz, alışveriş alışkanlıklarınız, ilişkileriniz, hatta güvenlik sorularınızın cevapları bile çıkarılabilir. Platformların sunduğu gizlilik araçlarını kullanmak ve hesap güvenliğini artırmak önemli bir adım. Asıl önemli olan ise bireyin dijital davranışlarını sorgulamasıyla başlıyor. Sosyal medya sizi sev-

diklerinizle ve ilgi alanlarınızla buluşturabilir ama kontrolsüz kullanım hem sizi hem de çevrenizdekileri tehlikeye atabilir.

SOSYAL MEDYA PAYLAŞIMLARINDA NELERE DİKKAT ETMELİSİNİZ?

- Kişisel bilgiler. Doğum tarihi, evcil hayvan adı gibi masum görünen bilgiler, parolalarınızı tahmin etmek için kullanılabilir.
- Tatil planları. Tatil öncesi yapılan paylaşımlar, evinizin boş olduğunun işareti olur.
- Konum bilgileri. Canlı konum etiketleri, güvenliğinizi riske atabilir.
- Pahalı eşyalar. Yeni alınan bir cihaz ya da değerli bir takı, kötü niyetli kişilerin ilgisini çekebilir.
- Çocuk fotoğrafları. İzinleri olmadan çocukların dijital ayak izini oluşturmak, uzun vadeli risklere yol açabilir.
- İşle ilgili serzenişler. Çalıştığınız kurum ya da iş arkadaşlarınızla ilgili paylaşımlar profesyonel itibarınızı zedeleyebilir.
- Finansal bilgiler. Kart numarası, IBAN, QR kod gibi veriler dolandırıcılığa kapı açabilir.



- Yakın çevrenin bilgileri. Arkadaş ve aile bireylerinin kişisel bilgilerini onların izni olmadan paylaşmayın.
- Çekiliş ve kampanyalar . Güvenilir olmayan hesaplardan gelen hediye vaatleri, kimlik avı girişimi olabilir.
- Özel mesajlar Özellikle iş içerikli ya da kişisel yazışmaların ekran görüntüsünü paylaşmak güvenlik ihlali yaratabilir.

GÜVENDE KALMAK İÇİN NELER YAPILABİLİR?

- Paylaşım yaparken ne paylaştığınıza dikkat edin: Her zaman (profiliniz kısıtlı olsa bile) yanınızda oturan birine internette paylaştığınız bilgilerin aynısını söylemenin sizi rahatlatıp rahatlatmayacağını düşünün.
- Arkadaş listenizi sık sık gözden geçirin: Tanımadığınız veya gönderilerinizi görmesini istemediğiniz kişileri listenizden çıkarmak faydalı bir alışkanlık olacaktır.
- Arkadaş listenizi ve gönderilerinizi kimlerin görüntüleyebileceğini kısıtlayın: Bu, birisinin paylaştığınız herhangi bir bilgiyi kötü amaçlarla kullanma olasılığını azaltmaya yardımcı olacaktır.
- Fotoğraf erişimini kısıtlayın: Bunlar ideal olarak sadece bilinen arkadaşlar ve onaylı aile üyeleri tarafından görüntülenebilmelidir.
- İki faktörlü kimlik doğrulamayı (2FA) açın ve güçlü, benzersiz parolalar kullanın: Bu, parolalarınızı tahmin etmeyi veya kırmayı başarsalar bile birinin hesabınızı ele geçirme olasılığını azaltacaktır.

Sosyal medyayı bu kadar eğlenceli yapan şey gönderilerimizi arkadaşlarımızla, ailemizle ve bağlantılarımızla paylaşmaktır. Ancak bu, aynı zamanda potansiyel bir risk kaynağıdır. Sosyal medya platformlarını kullanırken dikkatli davranarak oluşabilecek sorunlardan uzak durun.



Kalıp Yüzeyleriniz PRIMEFORM Teknolojisi ile Pırlı Pırlı Olsun

Oerlikon Balzers, plastik kalıplarınız için çok yenilikçi ve çok etkin bir yüzey işlem yöntemi olan PRIMEFORM™ teknolojisini hizmetinize sunmaya başlamıştır.

PRIMEFORM™, yüzeyde oluşturduğu çok sert difüzyon tabakası ile kalıp yüzeylerinde yüzey çiziklerinin oluşmasını, kenar ve köşelerin kırılmasını önleyen ve kalıp ömrünü uzatan plazma destekli bir yüzey işlem yöntemidir.



Size özel çözümlerimiz için bizi arayınız.

Oerlikon Balzers Kaplama Sanayi ve Ticaret Ltd. Şti
NOSAB İhlamur Cad. No:16/A
16145 Nilüfer Bursa
Türkiye
Tel:+90 224 411 00 77

www.oerlikon.com/balzers

Yüksek Yüzey Teknolojileri

oerlikon
balzers



Altan YILDIZ

Yıldız Kalıp ve Teknoloji
Yönetim Kurulu Başkanı

TÜRKİYE’NİN OTOMOTİV TEDARİK SANAYİSİNDEKİ GÜÇLÜ VE ZAYIF YÖNLERİ

Türkiye’nin otomotiv tedarik sanayisi, küresel otomotiv pazarında önemli bir yere sahip olmakla birlikte hem güçlü yönleri hem de geliştirmeye ihtiyaç duyan alanları bulunmaktadır.

Türkiye otomotiv tedarik sanayi, köklü bir geçmişe sahip olup, rekabetçi maliyet avantajı, deneyimli iş gücü ve coğrafi konumu sayesinde önemli bir oyuncu haline gelmiştir. Özellikle Avrupa pazarına yakınlığı, lojistik avantajlar sunmaktadır.

Ancak, sektörün Ar-Ge ve inovasyon kapasitesinin geliştirilmesi, teknolojik dönüşüme ayak uydurması ve yerli üretimde kullanılan malzeme ve teknolojilerin payının artırılması gerekmektedir. Ayrıca, kalifiye eleman ihtiyacının karşılanması ve tedarik zincirinin daha dirençli hale getirilmesi de sektörün öncelikleri arasındadır.

Tüm bu zorluklara rağmen, Türkiye otomotiv tedarik sanayi, sahip olduğu potansiyel ve avantajlarla gelecekte

daha da güçlenebilir. Otomotiv tedarik sanayinin başlıca güçlü ve zayıf yönleri şu şekilde sıralanabilir:

GÜÇLÜ YÖNLER

Küresel Markaların Üretim Üssü

Olma: Türkiye, birçok küresel otomotiv markasına üretim üssü olarak hizmet vermektedir. 100 küresel tedarikçiden 30’dan fazlasının Türkiye’de üretim tesisi bulunmaktadır. Bu durum, sektörün bilgi birikimi ve teknolojik altyapısını güçlendirmektedir.

Nitelikli İş Gücü: Otomotiv sektörü, ülkemizde nitelikli iş gücüne sahip sektörlerden biridir. Özellikle teknik eğitim veren okullar ve meslek yüksekokulları, sektörün ihtiyaç duyduğu nitelikli personeli yetiştirmektedir.

Esnek Üretim Kapasitesi: Türkiye’deki otomotiv tedarikçileri, farklı müşterilerin taleplerine hızlı ve esnek bir şekilde cevap verebilme yeteneğine sahiptir.

Coğrafi Konum: Türkiye, Avrupa ve Asya kıtaları arasında köprü konumunda bulunması sayesinde lojistik avantajlara sahiptir. Bu durum hem ham madde temini hem de ürünlerin ihracatı açısından önemli bir avantaj sağlamaktadır.

Yan Sanayi Altyapısı: Otomotiv ana sanayinin gelişmesiyle birlikte güçlü bir yan sanayi altyapısı oluşmuştur. Bu altyapı, sektörün büyümesi ve gelişmesi için önemli bir temel oluşturmaktadır.

Kalite Yönetimi: Türkiye’deki otomotiv tedarikçileri, ISO gibi uluslararası kalite standartlarına uygun olarak üretim yapmaktadır.

ZAYIF YÖNLER

Yüksek Maliyetler: Enerji maliyetleri, döviz kuru dalgalanmaları ve ham madde fiyatlarındaki artışlar, Türkiye’deki üretim maliyetlerini yükseltmektedir. Bu durum, sektörün



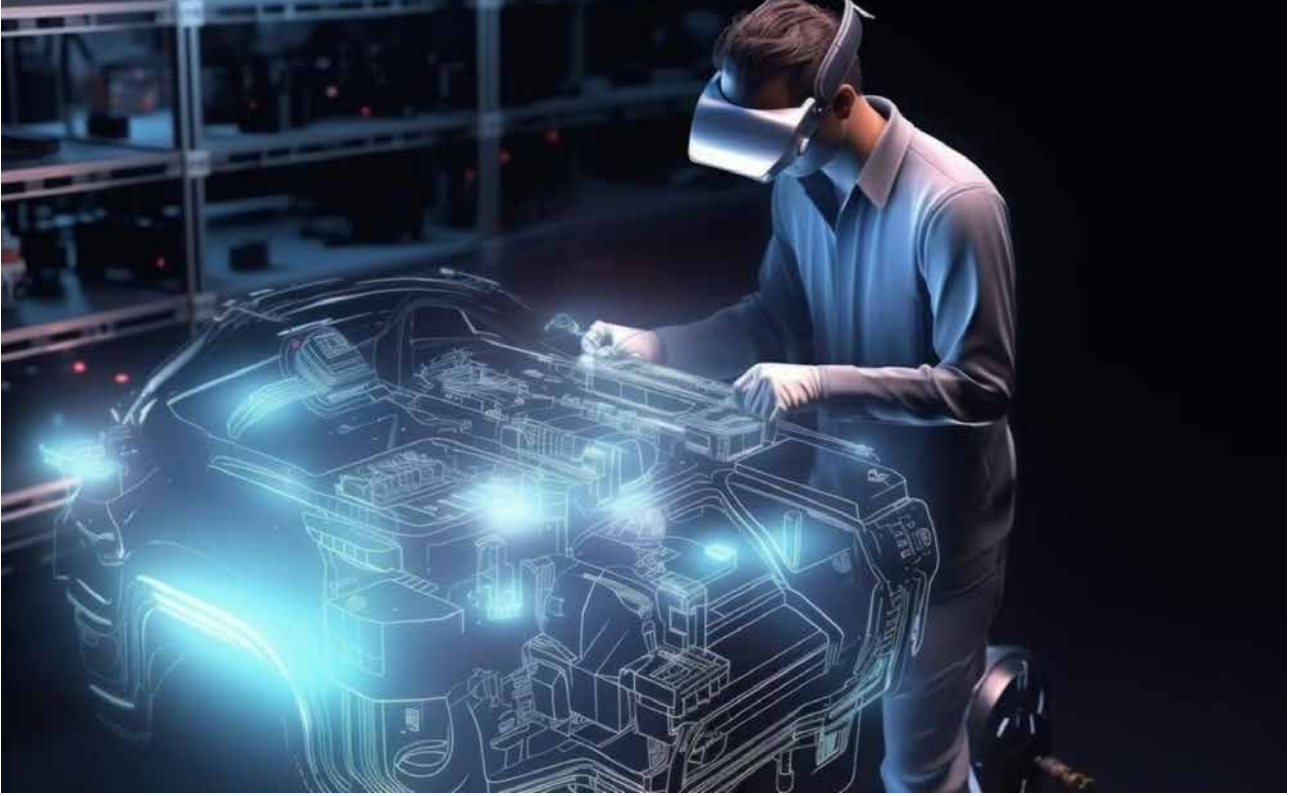

rekabet gücünü olumsuz etkileyebilmektedir.

Ar-Ge Yatırımları: Türkiye'deki otomotiv tedarikçilerinin birçoğu, Ar-Ge yatırımlarına yeterince önem vermemektedir. Bu durum, yeni teknolojileri takip etmede ve yenilikçi ürünler geliştirmede zorluklar yaşanmasına neden olmaktadır.

KOBİ'lerin Sıkıntıları: Sektördeki KOBİ'ler, finansmana erişim, teknolojik yetersizlik ve pazarlama konusunda sıkıntılar yaşamaktadır.

Tedarik Zinciri Yönetimi: Tedarik zincirlerindeki aksamalar, lojistik sorunlar ve gümrük işlemlerindeki gecikmeler, üretim süreçlerini olumsuz etkileyebilmektedir.

Düşük Katma Değerli Üretim: Türkiye'deki otomotiv tedarikçilerinin birçoğu, düşük katma değerli ürünler üretmektedir. Bu durum, sektörün büyüme potansiyelini sınırlamaktadır.

GELECEĞE YÖNELİK ÖNERİLER

Ar-Ge Yatırımlarının Artırılması: Devlet ve özel sektör iş birliğiyle Ar-Ge merkezlerinin kurulması ve Ar-Ge harcamalarının teşvik edilmesi gerekmektedir.

KOBİ'lere Destek: KOBİ'lerin finansmana erişimini kolaylaştırmak, teknolojik altyapılarını güçlendirmek ve pazarlama konusunda desteklemek gerekmektedir.

Yüksek Katma Değerli Üretim: Üretimde katma değeri yüksek ürünlere yönelmek ve teknolojik gelişmeleri takip etmek gerekmektedir.

Sürdürülebilirlik: Çevre dostu üretim yöntemlerinin benimsenmesi ve sürdürülebilirlik hedeflerinin belirlenmesi gerekmektedir.

Kalite Yönetimi: Kalite yönetim sistemlerinin sürekli geliştirilmesi ve uluslararası standartlara uyum sağlanması gerekmektedir.

İnsan Kaynakları Yatırımı: Nitelikli iş gücünün yetiştirilmesi ve çalışanların sürekli eğitimlerine önem verilmesi gerekmektedir.

Türkiye'nin otomotiv tedarik sanayisi, bu öneriler doğrultusunda atılacak adımlarla daha da güçlenebilir ve küresel rekabette daha başarılı bir konuma gelebilir.

YILDIZ KALIP VE TEKNOLOJİ HAKKINDA

Temelleri 1969 yılında Onursal Başkanımız Cemil Yıldız tarafından atılan Yıldız Kalıp ve Teknoloji, köklü bir mühendislik mirasının temsilcisidir. Başta otomotiv olmak üzere pek çok endüstri için kritik öneme sahip kalıp, parça ve sistem üretimi gerçekleştirmekteyiz. Bizim için kalıpcılık; teknoloji, robotik sistemler ve köklü tecrübenin birleştiği bir mühendislik sanatıdır. Gelecek hedeflerimizi "Sürdürülebilir Gelişim" üzerine kurguluyoruz. Hadımköy'deki tesislerimizde robotik teknolojileri üretim süreçlerimize entegre ederek; global büyüme, ürün çeşitliliği ve Ar-Ge yatırımları odağında küresel pazarda söz sahibi olmaya devam ediyoruz.

3 Kuşaktır Otomotive Güç Veren Sanayi Devi Yeni Yatırımlarla Büyüyor



1957'den bu yana otomotiv tedarik sanayiine yönelik çalışmalarımız aile şirketimizin 3 kuşak temsilcileri ile yeni bir ivme kazanmıştır.

Ülkemiz ve dünyanın önde gelen OEM'lerine kalıp ve seri presli parça üretmekteyiz. BMW, Daimler, Fiat, Tofaş, Ford, Otosan, Man, Audi, Renault, Otokar gibi lider firmalara mevcut hizmetlerimizi arttırarak devam ettirmenin yanı sıra yeni müşteri ve yeni segment anlayışlarımızın da olumlu sonuçlandığı bir evredeyiz.

Binek otomobilinden ağır kamyonu hatta büyük traktörlere girdi üretme yeteneğine sahibiz. Daimler'e tedarikte bulunduğumuz Aksaray tesislerimize ek olarak yine Aksaray OSB'de yeni bir tesisi komple yeni yatırım olarak bitirmek üzereyiz.

1200 çalışmamızın emek ve özverisi ile tüm olumsuz konjonktüre karşın uzun vadeli hedeflerimize odaklandık.

Sürdürülebilirlik ve dijitalleşme en önemli önceliğimiz olup bu alandaki çalışmalarımızın somut bir göstergesi olarak Deloitte'un en iyi yönetilen şirketler kriterlerine uygun görülerek ödüllendirildik.

Kapasite kullanımı itibarıyla tam doluluk aşamasında değilken dahi yeni yatırım yapıyor olmamız teknolojik bir zorunluluğun ürünü. Robot otomasyonlu pres caddelerine ek olarak transfer presleri, özel hat otomasyonu tasarım ve uygulaması ve try-out pres yatırımlarına hız kesmeden devam ediyoruz.

Ciromuzun yaklaşık 1/3'ü ihracat kaynaklı olup Almanya, ABD, Portekiz,

Romanya ve Güney Amerika başlıca dış müşterilerimizdir. Ağır ticari araçların hidrojen yakıtı çözümlerinde uluslararası projelerine katkı koymaktayız. Ayrıca elektrikli binek ve hafif ticari araçların da girdisini üretmekteyiz. Alüminyum kullanımı da giderek artan bir pay olarak kaporta aksamı ve batarya ünitesinde yaygın bir duruma gelmiştir.

Ar-Ge merkezimiz sayesinde inovasyonu kurumsal hale getirme uğraşındayız. Patent ve faydalı model sayımız giderek anlamlı sayılara ulaşmakta. İşletmede teknik eğitim konusunu misyon edinerek 2013'ten bu yana yüzlerce mezun verdik; mezunlarımıza iş garantimiz çerçevesinde tamamına yakını şirketimiz bünyesinde kritik görevler üstlenmektedir.

Bilgi güvenliği, dijital ayak izi ve TISAX en önemli projelerimizdir.

Otomotiv tedarik sanayiinde gelmiş olduğumuz seviyenin olumlu etkisiyle savunma ve havacılık endüstrisine de kolayca geçiş yapabildik. Bu endüstrilerin gereksinimi olan bilgi ve belgeleri özümseyerek giderek artan bir ivmeyle çalışacağımıza inanıyorum.



Otomotiv Sanayii Derneği, 2026'nın İlk 4 Aylık Verilerini Açıkladı!



OTOMOTİV SANAYİİ DERNEĞİ
AUTOMOTIVE MANUFACTURERS ASSOCIATION

Otomotiv Sanayii Derneği (OSD) 2026 yılının ilk 4 aylık dönemine ilişkin verileri açıkladı. Geçen yılın aynı dönemine göre toplam üretim yüzde 3 gerileyerek 448 bin 428 adet olarak gerçekleşti. Geçen yılın ilk 4 aylık dönemine göre yüzde 15 düşüş yaşanan otomobil üretimi ise 250 bin 276 adet oldu. Traktör üretimiyle birlikte toplam üretim ise 455 bin 526 adet olarak gerçekleşti. Ticari araç grubunda, yılın ilk 4 ayında üretim yüzde 17, ağır ticari araç grubunda yüzde 20 ve hafif ticari araç grubunda ise yüzde 17 artış gösterdi. 2025 yılının ilk 4 aylık dönemine göre ticari araç pazarı yüzde 6, hafif ticari araç pazarı ise yüzde 9 artarken ağır ticari araç pazarında yüzde 7'lik düşüş yaşandı. Yılın ilk 4 ayında bir önceki yılın aynı dönemine göre toplam otomotiv ihracatı adet bazında yüzde 9, otomobil ihracatı ise yüzde 27 geriledi. Bu dönemde, toplam ihracat 300 bin 718 adet, otomobil ihracatı ise 142 bin 846 adet düzeyinde gerçekleşti. 2026'nın 4 aylık döneminde toplam pazar geçen yılın aynı dönemine göre yüzde 3 azalarak 382 bin 124 adede ulaştı. Bu dönemde, otomobil pazarı da yüzde 6 gerileyerek 290 bin 870 adetten kapandı.

300 bin 718 adet olarak gerçekleşti. Bu dönemde otomobil ihracatı bir önceki yılın aynı dönemine göre yüzde 27 gerilerken, ticari araç ihracatı yüzde 15 oranında arttı. Traktör ihracatı ise 2025 yılının aynı dönemine göre yüzde 19 artarak 4 bin 66 adet olarak gerçekleşti. Türkiye İhracatçılar Meclisi verilerine göre toplam otomotiv sanayi ihracatı, 2026 yılı Ocak-Nisan döneminde 2025'in aynı dönemine kıyasla yüzde 9 artarak 13,8 milyar dolara ulaşırken, yüzde 18'lik pay ile sektörel ihracat sıralamasında ilk sıradaki yerini korudu. Uludağ Otomotiv Endüstrisi İhracatçıları Birliği (OİB) verilerine göre ilk dört aylık dönemde otomobil ihracatı 2025 yılının aynı dönemine göre yüzde 3 azalarak 3,5 milyar dolar oldu. OİB verilerine göre, dolar bazında ana sanayi ihracatı yüzde 8 oranında, tedarik sanayi ihracatı da yüzde 7 oranında arttı.

Türkiye otomotiv sanayisine yön veren 13 üyesiyle sektörün çatı kuruluşu konumunda olan Otomotiv Sanayii Derneği (OSD), 2026 yılının ocak-nisan dönemine ait üretim ve ihracat adetleri ile pazar verilerini açıkladı. Buna göre, yılın ilk 4 aylık döneminde toplam otomotiv üretimi bir önceki yılın aynı dönemine göre yüzde 3 azalarak 448 bin 428 adede ulaştı. Otomobil üretimi ise yüzde 15 gerileyerek 250 bin 276 adet olarak gerçekleşti. Traktör üretimiyle birlikte toplam üretim ise 455 bin 526 adedi buldu. Yılın ilk dört aylık dönemde ticari araç grubunda üretim, bir önceki yılın aynı dönemine göre yüzde 17, ağır ticari araç

grubunda yüzde 20, hafif ticari araç grubunda ise yüzde 17 arttı. Bu dönemde, otomotiv sanayisinin kapasite kullanım oranı yüzde 63 olarak gerçekleşti. Araç grubu bazında kapasite kullanım oranları ise hafif araçlarda (otomobil + hafif ticari araç) yüzde 64, kamyon grubunda yüzde 59, otobüs-midibüs grubunda yüzde 70 ve traktörde yüzde 28 seviyesinde gerçekleşti.

İLK 4 AYDA İHRACAT 13,8 MİLYAR DOLARI BULDU!

Yılın ilk dört aylık döneminde otomotiv ihracatı adet bazında geçtiğimiz yılın aynı dönemine yüzde 9 geriledi ve

2026'nın ilk dört ayında toplam pazar, bir önceki yılın aynı dönemine göre yüzde 3 azalarak 382 bin 124 adet düzeyinde gerçekleşti. Bu dönemde, otomobil pazarı da yüzde 6 oranında gerileme yaşandı ve 290 bin 870 adet oldu. Ticari araç pazarına bakıldığında ise yılın ilk dört ayında, bir önceki yılın aynı dönemine kıyasla toplam ticari araç pazarında yüzde 6, hafif ticari araç pazarında ise yüzde 9 artış yaşanırken, ağır ticari araç pazarında yüzde 7 gerileme görüldü. 2026 yılı ocak-nisan döneminde geçen yılın aynı dönemine göre otomobil satışlarındaki yerli araç payı yüzde 35, hafif ticari araç pazarında yerli araç payı ise yüzde 24 olarak gerçekleşti.

MESS'ten İş Sağlığı ve Güvenliği Projeleriyle Tofaş'a 3 Ödül Birden



Türkiye'nin öncü otomotiv şirketi Tofaş, iş sağlığı ve güvenliği alanındaki çalışmalarıyla ödüllendirilmeye devam ediyor. Bu kapsamda şirket, MESS'in bu yıl 10'uncusunu düzenlediği İş Güvenliğinin Yıldızları Ödülleri töreninde ödülleri topladı. "Rutin Dışı Görevlerde Davranışla Fark Yaratılan Sonuçlar" ve "Pres Altında Güvenli Çalışma" projeleriyle ödüllendirilen Tofaş ayrıca yarışmanın 10'uncu yılı kapsamında verilen "10. Yıl Özel Ödülü"ne layık görülen 6 firmadan biri oldu.

Üretim yeteneğiyle dünyanın sayılı şirketleri arasında yer alan Tofaş, iş sağlığı ve güvenliği alanındaki çalışmalarıyla da sektördeki öncü rolünü sürdürüyor. Bu kapsamda şirket, Türkiye Metal Sanayicileri Sendikası (MESS) tarafından bu yıl 10'uncusu düzenlenen "İş Güvenliğinin Yıldızları Ödülleri" töreninde 3 ödül birden aldı.

10. YIL ÖZEL ÖDÜLÜ DE TOFAŞ'A!

Tofaş, MESS üyesi iş yerlerinin sektöre ilham veren iş sağlığı ve güvenliği (İSG) uygulamalarının ödüllendirildiği törende, 3 ödülle birden layık görüldü. Çalışma ve Sosyal Güvenlik Bakanı Vedat Işıkhan'ın katılımıyla gerçekleştirilen ödül töreninde Tofaş, "Rutin Dışı Görev-



lerde Davranışla Fark Yaratılan Sonuçlar" ve "Pres Altında Güvenli Çalışma" projeleriyle ödüllendirilirken, yarışmanın 10'uncu yılı kapsamında verilen "10. Yıl Özel Ödülü"ne layık görülen 6 firmadan biri oldu. "10. Yıl Özel Ödülü"; yarışmaya ilk günden itibaren sağlanan katkılar, başvuru ve ödül başarıları, komisyon çalışmalarına katılım ve iş güvenliği alanındaki araştırma faaliyetlerine verilen destek kriterleri doğrultusunda belirlendi. Konu hakkında açıklama yapan Tofaş İnsan Kaynakları ve Endüstriyel İlişkiler Direktörü Orçun Sarıca, "Tofaş'ta iş sağlığı ve güvenliğini yalnızca bir süreç ya da hedef olarak değil, çalışma kültürümüzün ayrılmaz bir parçası olarak görüyoruz. 'Sıfır iş kazası ve sıfır meslek hastalığı' vizyonumuz doğrultusunda; teknolojiyi, çalışan katılımını ve davranış odaklı yaklaşımları bir araya getirerek güvenli çalışma kültürünü sürekli geliştiriyoruz. Bu yıl projelerimizin yanı sıra, iş güvenliği kültürünün yaygınlaşmasına katkı sağlayan kuruluşlara verilen '10. Yıl Özel Ödülü'ne de layık görülmek bizim için ayrıca anlamlı. Bu

ödül; çalışanlarımızın katkısının, ekiple-
rimizin kararlılığının ve Tofaş'ın sürdür-
ülebilirlik vizyonunun güçlü bir gös-
tergesidir. Önümüzdeki dönemde de
insanı merkeze alan yenilikçi uygulama-
larla sektörümüze örnek olmaya devam
edeceğiz. Bu başarıda emeği geçen
tüm çalışma arkadaşlarımıza teşekkür
ediyorum. Güvenli çalışma kültürümüzü
hep birlikte daha da ileriye taşımaya de-
vam edeceğiz" dedi.

İŞ KAZALARINDA YÜZDE 90 İYİLEŞTİRME!

"Rutin Dışı Görevlerde Davranışla Fark
Yaratan Sonuçlar" projesiyle dikkat
çeken Tofaş, son beş yıllık kaza analiz-
lerinden yola çıkarak rutin dışı işlerde-
ki riskleri azaltmaya yönelik kapsamlı
bir dönüşüm programı hayata geçirdi.
Eğitimler, risk deneyim merkezleri, VR
uygulamaları ve davranış odaklı saha
çalışmaları sayesinde rutin dışı iş kay-
naklı kaza frekansında yüzde 90 oran-
ında iyileşme sağlandı. "Pres Altında
Güvenli Çalışma" projesi kapsamında
ise çalışanların pres altına güvenli giri-



şini destekleyen üç aşamalı akıllı emni-
yet sistemi devreye alındı. Görsel uyarı,
sesli ikaz ve otomatik bilgilendirme
adımlarından oluşan sistem sayesinde

emniyet takozu kullanılmadan pres al-
tına girişlerin önüne geçilerek güvenli
çalışma davranışları önemli ölçüde
güçlendirildi.



EuroBLECH 2026: Sac Metal Sektöründeki Yeniliklerinin Gerçek Hayattaki Uygulamalarıyla Buluştuğu Yer



EuroBLECH 2026, sac metal işleme sektörünü bir kez daha bir araya getirerek, modern üretimi şekillendiren teknolojilerin keşfedileceği özel bir ortam yaratıyor. Değer zincirinin tamamını kapsayan fuar, verimliliği, hassasiyeti ve sürdürülebilirliği artırmak üzere tasarlanmış makinelere, sistemlere ve çözümlere doğrudan erişim imkanı sunuyor.

Uzmanlık odaklı ve teknoloji öncülüğünde bir yaklaşımla geliştirilen bu yılki etkinlik, sektörün daha akıllı ve verimli üretime yatırım yapma konusundaki süregelen ihtiyacını yansıtıyor. Tedarikçilere sunulan doğrudan erişim imkanı ve yeni gelişmelerin gerçek üretim ortamlarında nasıl performans gösterdiğini değerlendirme fırsatı sayesinde, çözümler yan yana karşılaştırılabilir.

SEKTÖRÜN GÜVENİLİR BULUŞMA NOKTASI

Avrupa'nın dört bir yanından ve ulus-

lararası pazarlardan gelen katılımcılarla EuroBLECH, imalatçıları, tedarikçileri ve teknoloji sağlayıcılarını son derece hedef odaklı bir iş ortamında bir araya getirmeye devam ediyor. Mevcut iş ortaklıkları güçlenirken, doğrudan ve yüz yüze iletişim sayesinde yeni bağlantılar kuruluyor; bu da pazarlar arası işbirliğinin artan önemini yansıtıyor.

FİKİRDEN UYGULAMAYA

EuroBLECH, pratik sonuçlara odaklanmaya devam ediyor. Canlı sunumlar, çalışan üretim sistemleri ve mühendislerle yüz yüze görüşmeler sayesinde

teknolojilerin teknik özelliklerin ötesinde nasıl performans gösterdiğini net bir şekilde görebilirsiniz.

Bu uygulamalı yaklaşımla, teknik uzmanlığa doğrudan erişim sayesinde ilk değerlendirmeden bilinçli karar verme aşamasına kadar daha emin adımlarla ilerleyebilirsiniz.

SEKTÖRÜN ÖNCELİKLERİYLE UYUMLU BİR PLATFORM

2026 yılı fuarı, sektörün daha akıllı ve sürdürülebilir üretime doğru devam eden dönüşümünü yansıtıyor. Otomasyon, dijitalleşme ve yapay zekâ odaklı sistemler, üretkenliği ve dayanıklılığı artırmada merkezi bir rol oynamaya devam ederken, kaynak verimli süreçler fuar boyunca ana odak noktası olmayı sürdürüyor.

Bu gelişmeler bağlam içinde sunularak, teknolojilerin sac metal işleme sürecinin farklı aşamalarında nasıl uygulandığı ve pratikte nerede ölçülebilir değer sağladığı gösteriliyor.

INNOVATION ZONE: YENİ TEKNOLOJİYE GİDEN DAHA NET BİR YOL

2026 yılına özel yeni bir etkinlik olan Innovation Zone | Advanced Manufacturing, yakın zamanda piyasaya sürülen teknolojileri keşfetmek için merkezi bir platform sunuyor. Yapılandırılmış bir keşif alanı olarak tasarlanan bu mekan, kolay gezilebilen tek bir alanda otomasyon, dijital üretim ve hassas mühendislik alanlarındaki gelişmeleri ön plana çıkarıyor.

Teknik bilgilere entegre erişim sayesinde ürün detayları hızlıca incelenebiliyor ve ilgili tedarikçilerin verimli bir şekilde tespit edilebilmesi sağlanıyor; ardından ziyaretçiler, daha ayrıntılı teknik görüşmeler için katılımcı stantlarına geçebiliyor.

EUROBLECH 2026'DA KEŞFEDİLECEK DAHA ÇOK ŞEY VAR

Innovation Zone'un ötesinde, EuroBLECH 2026, ziyaretçilerin fuarı daha odaklı ve verimli bir şekilde gezmelerini sağlamak üzere tasarlanmış bir dizi yeni ve geliştirilmiş özellikte geliyor:

Rehberli Turlar: Hedef kitleleri ilgili teknolojiler ve katılımcılarla buluşturuyor

NextGen Technology Stage: Akıllı ve sürdürülebilir üretim konusunda uzmanlar tarafından yürütülen oturumlar

İş Atölyeleri ve Alt Yükleniciler Pazarı: Alıcıları uzman imalat ortaklarıyla buluşturan EuroBLECH Ödülleri ve Ödül Turları fuar alanındaki öne çıkan yenilikleri öne çıkarıyor

Ziyaretçi Uygulaması: Verimli planlama, yön bulma ve katılımcıları keşfetme imkanı sunuyor



Bu özellikler bir araya geldiklerinde, fuar alanındaki zamanı verimli bir şekilde kullanmanıza yardımcı olarak fuarı daha kolay gezmenizi, ilgili tedarikçilere öncelik vermenizi ve en önemli teknolojilere odaklanmanızı sağlıyor.

EKİM 2026'YA BAKIŞ

Yeni ürünlerini piyasaya sürmeye ve en son gelişmelerini sunmaya hazırlanan güçlü bir katılımcı kadrosuyla EuroBLECH

2026, yepyeni fikirler, yeni görüşmeler ve iş için pratik fırsatları bir araya getirecek.

Ziyaret ve katılımı ilgili daha fazla bilgiye şu adresten ulaşabilirsiniz:
www.euroblech.com [https://www.euroblech.com/en-gb.html?utm_source=Press_Release&utm_medium=Referral&utm_campaign=demir_celik_store_pr_on_web_may&utm_content=&utm_term=#/]

Türk Makine Sanayi WIN EURASIA 2026'da Güç Gösterisine Hazırlanıyor



Türk makine sanayi, 2025 yılında küresel ekonomik dalgalanmalara rağmen değer bazlı ihracatta tarihi bir performans ortaya koyarken, sektör 2026 yılına temkinli ancak güçlü bir büyüme beklentisiyle hazırlanıyor. Makina İmalatçıları Birliği (MİB), sektörün dönüşüm vizyonunu ve yeni dönem hedeflerini, 10-13 Haziran 2026 tarihleri arasında İstanbul Fuar Merkezi'nde düzenlenecek WIN EURASIA 2026 kapsamında sergilemeye hazırlanıyor.

Hannover Fairs Turkey organizasyonu ile gerçekleştirilecek WIN EURASIA 2026, makine imalatından otomasyona, dijital üretim teknolojilerinden entegre sistem çözümlerine kadar endüstrinin geleceğini şekillendiren başlıkları aynı çatı altında buluşturacak. "Otomasyonla Daha İleriye" mottosuyla düzenlenen fuar, üretimde verimlilik,

dijital dönüşüm ve sürdürülebilir büyüme ekseninde sektörün yeni yol haritasını ortaya koyacak.

Makina İmalatçıları Birliği Yönetim Kurulu Başkanı Osman Fatih İğrek, 2025 yılını yüksek enflasyon, düşük kur ve zayıf dış talep koşullarına rağmen sektör açısından pozitif kapanan bir dönem olarak değerlendirdiklerini belirtti. İğrek, serbest bölgeler dahil makine ihracatının yüzde 1,9 artışla 28,7 milyar dolara ulaştığını, kilogram başına ihracat değerinin ise 8,1 dolarla tarihi zirveye çıktığını ifade etti.

2026 yılı hedeflerine ilişkin açıklamalarda bulunan İğrek, sektörün ihracatta 30 milyar dolar seviyesine yaklaşmayı, üretimde yeniden büyüme trendine girmeyi ve kapasite kullanım oranlarını yüzde 70 bandına taşımayı amaçladığını

şını söyledi. Avrupa pazarındaki daralmaya rağmen Türk makine sanayinin birçok pazarda pozitif ayrıştığını vurgulayan İğrek, otomasyon ve yazılım entegrasyonunun artık makine yatırımlarının ayrılmaz bir parçası haline geldiğine dikkat çekti.

WIN EURASIA 2026'da özellikle takım tezgâhları, robotlu üretim hücreleri, çok eksenli işleme merkezleri, otomatik paletleme sistemleri, yerli yazılım ve kontrol çözümleri ön plana çıkacak. Savunma, otomotiv, kalıp ve genel imalat sanayine yönelik yüksek otomasyon seviyesine sahip enerji verimli çözümler fuarın dikkat çeken teknolojileri arasında yer alacak.

Hannover Fairs Turkey WIN EURASIA Proje Yöneticisi Sena Mengül ise otomasyonun artık yalnızca üretim süreçlerinin değil, tüm endüstriyel ekosistemin dönüşümünü belirleyen ana unsur haline geldiğini belirterek, WIN EURASIA'nın Türk makine sanayinin küresel rekabet gücünü artıracak stratejik bir platform sunduğunu ifade etti.

55 bin metrekarelik fuar alanında düzenlenecek WIN EURASIA 2026; enerji, elektrik-elektronik, kaynak ve robotik kaynak teknolojileri, lojistik, iç lojistik çözümleri, endüstriyel otomasyon ve fabrika otomasyon sistemleri gibi geniş bir ürün ve teknoloji yelpazesini ziyaretçilerle buluşturacak.

TERSİNE MÜHENDİSLİK HİZMETİ (ÖLÇÜM HİZMETİ)

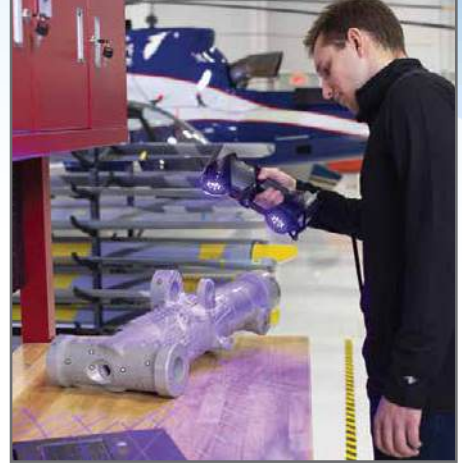

TARAMA

(büyük ebatlı kalıpların, kısa sürede detaylı ve hassas bir şekilde tarama işlemi)



MODELLEME

(Kalıplamaya ve İşlemeye uygun
CAD Model oluşturulması)



3D RENK HARİTASI

(Kalıp ya da kalıptan çıkan parçaların
CAD data ile 3D karşılaştırılması
Renk haritası oluşturma)

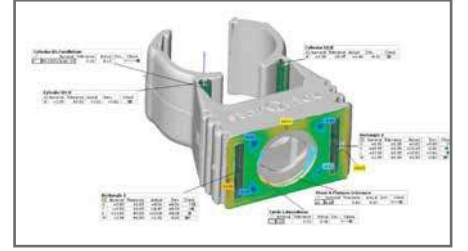

KALİTE KONTROL RAPORLAMA

(Teknik Resim bilgilerine göre parçaların
ölçü kontrol ve GD&T kontrolü)

3D PRİNER BASKI HİZMETİ

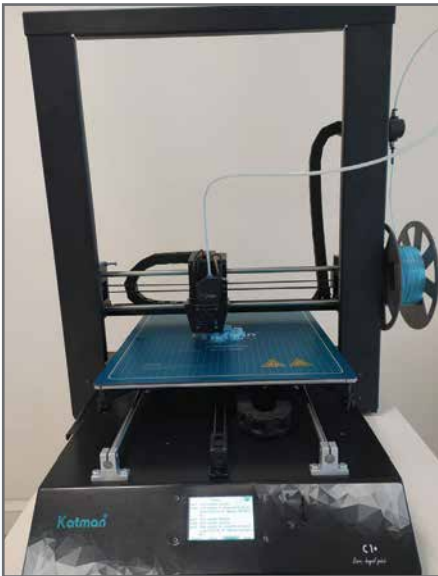

FDM TİPİ 310x400x400 mm
BOYUTLARINDA BASKI ALANI
PP, ABS, PA, ASA, PET, PP GF30 ve TPE60D
VB MALZEMELER İLE BASKI İMKANI



SLA TİPİ 300*165*400 MM BOYUTLAINDA BASKI ALANI
yüksek yüzey kaliteli baskı imkanı.

Türkiye'nin Otomotiv Satış Sonrası Üssü Automechanika İstanbul, Türkiye'nin Gücünü Uluslararası Arenada Gösteriyor

automechanika
ISTANBUL



41,5 milyar doları aşan ihracat hacmiyle küresel değer zincirinin kritik aktörü olan Türk otomotiv endüstrisi, dijital dönüşümle yeni bir rekabet dönemine giriyor. Otomotiv Endüstrisi İhracatçıları Birliği (OİB) Yönetim Kurulu Başkanı Ali Kemal Yazıcı, firmaların bu dönüşüme uyumunu desteklediklerini vurgularken, Automechanika İstanbul'un 25 yıllık deneyimiyle Türkiye'yi satış sonrası alanında bölgesel merkez haline getirdiğini ve küresel rekabet gücünü artıran en önemli platform olduğunu belirtti.

Türkiye otomotiv sektörü, küresel ekonomideki dalgalanmalara rağmen ihracattaki güçlü performansını sürdürüyor. 2025 yılını bir önceki yıla göre yüzde 11,6 büyüyerek 41,5 milyar dolar ihracat hacmiyle tamamlayan sektör, 550 bini aşkın kişiye sağladığı istihdamla küresel değer zincirinin kritik halkalarından biri olmaya devam ediyor. 2026 yılında, rakamsal büyümenin dışında nitelikli büyümeyi hedeflediklerini ifade eden Otomotiv Endüstrisi İhracatçıları Birliği (OİB) Yönetim Kurulu Başkanı Ali Kemal Yazıcı, Avrupa'daki büyüme yavaşlamasına ve jeopolitik risklere rağmen yılı büyümeyi kapatmanın, sektörün dayanıklılığını

gösterdiğini söyledi. 2025 yılının ikinci yarısında tedarik zincirindeki normalleşme, model yenilemeleri ve alternatif pazarlardaki artışın bu performansı desteklediğini söyleyen Yazıcı, aralık ayında elde edilen 3 milyar 761 milyon dolarlık ihracatla, yılı güçlü bir şekilde kapattıklarını belirtti. Önümüzdeki dönemde rekabetin daha da sertleşeceğine dikkat çeken Yazıcı, "Avrupa Yeşil Mutabakatı, karbon düzenlemeleri ve dijital dönüşüm süreci sektörümüz adına risk oluştururken, fırsatlar da sunuyor. OİB olarak, firmaların bu dönüşüme uyum sağlaması için UR-GE projeleri, sürdürülebilirlik eğitimleri ve uluslararası iş birlikleri yürütüyoruz" dedi.

"2025 YILINDA İHRACATININ YÜZDE 72,5'İ AB ÜLKELERİNE GERÇEKLEŞTİ"

Ürün gruplarına bakıldığında en büyük payı 16 milyar dolarla tedarik endüstrisinin aldığını belirten Yazıcı, "Bunu 13 milyar dolarla binek otomobiller, 7 milyar dolarla eşya taşımaya mahsus motorlu taşıtlar, 3,3 milyar dolarla otobüs, minibüs, midibüsler ve 1,9 milyar dolarla çekiciler takip etti. Tedarik sanayimizin güçlü yapısı, Türkiye'yi küresel otomotiv üretim zincirinin kritik bir halkası haline getiriyor. 2025 yılında ihracatımızın yüzde 72,5'ini Avrupa Birliği (AB) ülkelerine gerçekleştirdik. AB ülkelerine yaptığımız ihracat 30.1 milyar dolara ulaştı. Almanya, yüzde 36'lık artışla 6.6 milyar dolarlık ihracat hacmiyle sektörün en büyük pazarı olmaya devam etti. Fransa'ya 5.1 milyar dolar, Birleşik Krallık'a 4.2 milyar dolar, İspanya'ya 3.4 milyar dolar ve İtalya'ya 3.3 milyar dolar seviyelerinde ihracat gerçekleştirdik. AB ana pazarımız olmaya devam edecek. Ancak tek pazara bağımlı bir yapının riskleri de beraberinde getirdiğini görüyoruz. Bu nedenle, 2026 yılı stratejimizde pazar çeşitlendirmesine büyük bir pay ayırdık ve rakamsal olarak büyümenin dışında nitelikli büyümeyi de hedefliyoruz. ABD pazarı hem ana sanayi hem satış sonrası ürünlerde ciddi bir potansiyel barındırıyor. MENA bölgesi, Orta Asya ve Latin Amerika'da da hem ticaret heyetleri hem sektörel fuar katılımlarıyla daha görünür olmayı planlıyoruz. Özellikle ABD, Meksika ve Kanada'yı kapsayan Kuzey Amerika hattı ile Körfez ülkeleri, önümüzdeki dönemin büyüme alanları olacak. 2035 yılına doğru sıfır emisyonlu araçların oranının artacak olması nedeniyle elektrikli araç komponentleri ve batarya sistemleri üzerinde yoğunlaşıyoruz. Bunun yanı sıra hafif malzeme

teknolojileri ve yazılım destekli otomotiv çözümlerinde ihracat payımızı artırmak istiyoruz. Aynı zamanda karbon ayak izini azaltan üretim süreçlerine geçişi hızlandırarak Avrupa Yeşil Mutabakatı çerçevesindeki yükümlülüklerimize tam uyum sağlamayı öncelikli görüyoruz. 2026'ya, yüksek katma değerli dönüşüm yılı olarak konumlandırıyoruz" dedi.

"AUTOMEKANİKA İSTANBUL, TÜRKİYE'NİN BÖLGESEL BİR MERKEZ HALİNE GELMESİNDE ÖNEMLİ BİR ROL OYNUYOR"

OİB Yönetim Kurulu Başkanı Ali Kemal Yazıcı, otomotiv satış sonrası sektörünün en önemli küresel buluşma noktalarından biri olan Automechanika İstanbul'un sektör açısından stratejik bir rol üstlendiğini belirtti. Uluslararası platformların sektörün küresel rekabet gücünü artırdığını belirten Yazıcı, "Bu yıl 25'inci yılını kutlayan Automechanika İstanbul, çeyrek asırlık tecrübesiyle distribütörlük anlaşmalarının yapılmasına, yeni iş birliklerinin kurulmasına ve firmalarımızın uluslararası alıcılara

doğrudan temas kurabilmesine imkân sağlayan güçlü bir ticaret platformu haline geldi. 2025 yılında düzenlenen fuara 40 ülkeden yaklaşık 1.500 firma katıldı. Bunların 676'sını Türk firmalar oluşturdu. Bu da sektörümüzün fuara verdiği önemi gözler önüne seriyor. Bugün Avrupa, Orta Doğu, Kuzey Afrika ve Bağımsız Devletler Topluluğu ülkelerinden binlerce profesyonel İstanbul'da buluşuyor. Bu da Türkiye'nin üretim kapasitesini ve lojistik avantajını doğrudan görünür kılıyor. Automechanika İstanbul sayesinde Türkiye hem üretim gerçekleştiren hem de ticaretin ve dağıtım ağının merkezinde yer alan bir ülke konumunda yer alıyor. Bu nedenle 19-22 Mayıs tarihleri arasında Messe Frankfurt İstanbul ve Hannover Fairs Turkey iş birliğiyle Tüyp Fuar ve Kongre Merkezi'nde 'Otomotiv satış sonrası pazarına 25 yıllık liderlik' motosuyla düzenlenecek Automechanika İstanbul 2026'nın sektörümüzün gelişimine ve uluslararası tanınırlığına önemli katkılar sağlayacağını düşünüyoruz" diye konuştu.

"SEKTÖRÜN GÜNDEMİNDE ELEKTRİKLİ MOBİLİTE VE DİJİTALLEŞME VAR"

Fuara katılacak sektör temsilcilerinin bu yılki odak noktaları arasında elektrikli ve hibrit araçlara yönelik yedek parça ve servis çözümleri, batarya bakım teknolojileri, alternatif yakıt sistemleri ve dijital servis platformlarının yer aldığını ifade eden Yazıcı, "Satış sonrası sektörü artık sadece mekanik parça üretiminden ibaret değil. Yazılım, veri analitiği ve uzaktan teşhis çözümleri de önemli bir rekabet alanı haline geldi. Bunun yanında karbon ayak izi düşük üretim, geri dönüştürülebilir malzeme kullanımı ve sınırda karbon düzenleme mekanizmasına uyum süreçleri de firmalarımızın gündeminde. Böylece ürün satmanın yanında, teknoloji üreten ve çözüm sunan bir otomotiv ekosistemi inşa etmeyi amaçlıyoruz. Otomotiv satış sonrası ekosistemini bir araya getirecek olan Automechanika İstanbul 2026'nın, sektörümüzün rekabet gücünü daha da artıracığına inanıyoruz" ifadelerini kullandı.

F AUTODESK Fusion

ENTEĞRE CAD / CAM / CAE / PCB / PDM

**HEPSİ DAHİL
UYGUN BEDELLİ
EKSİKSİZ ÇÖZÜM**

AUTODESK Reseller

FusTech360
TEKNOLOJİ & MÜHENDİSLİK

ESET'ten Ar-Ge ve Yapay Zekâ Destekli Siber Güvenliğe Dev Yatırım



Siber güvenlik alanında küresel bir lider olan ESET, Ar-Ge ekibini büyütmek için 40 milyon avroluk bir yatırım yapacağını duyurdu. Siber güvenliği ön planda tutan temel yapay zekâ modelleri, katmanlı bir yapay zekâ yığını ve yeni nesil bir AI SOC'nin geliştirilmesini hızlandırıyor. Yeni yetenekler, yapay zekâ iş akışlarını koruyacak, siber güvenliğe özel yapay zekâyı güçlendirecek ve siber güvenlik telemetrisinin analizinde ve anlaşılmasında devrim yaratacak.

ESET, otonom ve ajan yapay zekâ sistemlerinin neden olduğu hızla ortaya çıkan yeni bir saldırı yüzeyine karşı uyarıda bulunurken yapay zekâ destekli siber güvenliğin geleceğine 40 milyon avroluk bir yatırım yapacağını paylaştı. ESET CEO'su Richard Marko tarafından ESET World 2026'da duyurulan bu taahhüt, ESET'in kendi verilerinde halihazırda gözlemlenen bir değişime yanıt olarak geliyor.

Mart 2026'dan bu yana ESET teknolojileri, yapay zekâ ajanlarına görevleri nasıl yerine getireceklerini, araçları nasıl kullanacaklarını, hizmetlere nasıl erişeceklerini ve harici sistemlerle nasıl etkileşime gireceklerini söyleyen modüler bileşenler olan yaklaşık 800 bin benzersiz yapay zekâ becerisini taradı. Bu becerilerin yaklaşık 25 bini şüpheli olarak sınıflandırıldı ve 3 binden fazlası tamamen kötü amaçlı olduğu için engel-



lendi. Bu genel rakam, bu yılın başında gözlemlenen yaklaşık 60 bin halka açık beceriye kıyasla 13 katlık bir artışa işaret ediyor. ESET araştırmacılarına göre, yapay zekâ becerileri hızla büyüyen bir yazılım tedarik zinciri katmanının parçası ve genellikle hassas sistemleri harici depolara, eklentilere, veri kümelerine ve üçüncü taraf hizmetlere bağlı.

ESET CEO'su Richard Marko yaptığı açıklamada: "Siber güvenlik tamamen yeni bir döneme giriyor. Yapay zekâ artık sadece bir savunma aracı değil saldırı yüzeyinin bir parçası hâline geliyor. Yatırımımız, yapay zekânın siber güvenliği zayıflatmak yerine güçlendirmesini sağlamaya ve otonom yapay zekâ dünyasında kuruluşları koruyabilecek teknolojiler geliştirmeye odaklanıyor. Bu girişim, gelişmiş yapay zekâ sistemlerine erişimin giderek az sayıda küresel teknoloji şirketine yoğunlaştığı bir dönemde, ESET'in teknolojik bağımsızlığını ve Avrupa'nın siber güvenlik egemenliğini güçlendirmeyi amaçlıyor. Siber güvenliğin geleceğinin tamamen büyük teknoloji şirketleri tarafından kontrol edilen modellere bağlı olamayacağına inanıyoruz. Siber güvenlikte egemenlik önemlidir" dedi.

ESET'in Ar-Ge ekibini 1.000 araştırmacı ve mühendise çıkaracak üç yıllık bir işe alım planıyla desteklenen 40 milyon avroluk yatırım, üç stratejik alana odaklanacak:

- Güvenlik öncelikli bağımsız temel AI modelleri;
- Tam katmanlı bir yapay zekâ güvenlik yığını;
- Yeni nesil AI SOC.

ESET Yapay Zekâ Başkan Yardımcısı Juraj Jánošík "ESET, siber güvenliğe yapay zekâ uygulamasında uzun süredir öncülük ediyor. Şu anda değişen şey, yapay zekânın oynadığı rol. Yapay zekâ araçları günlük işlerin bir parçası hâline geliyor, ajan sistemler saldırı yüzeyini genişletiyor ve güvenlik ekipleri tehditlere daha hızlı yanıt verebilecek yöntemlere ihtiyaç duyuyor. Bu yatırım, yapay zekâ kullanımını güvence altına almak, siber güvenlik için yapay zekâ modelleri oluşturmak ve insan denetimi altında güvenlik operasyonlarına oto-



nom yetenekler kazandırmak gibi tüm alanlarda çalışmamızı sağlıyor” açıklamasını yaptı.

BAĞIMSIZ, GÜVENLİK ÖNCELİKLİ TEMEL YAPAY ZEKÂ MODELLERİ

ESET, siber güvenlik uygulamaları için özel olarak tasarlanmış, güvenlik odaklı kendi yapay zekâ modellerinin geliştirilmesini hızlandıracak. Geniş internet içeriği üzerinde eğitilmiş genel amaçlı yapay zekâ sistemlerinden farklı olarak ESET’in modelleri, ESET’in yaklaşık 35 yıllık geçmişi boyunca toplanan siber güvenlik telemetrisi ve gerçek dünya tehdit istihbaratı kullanılarak optimize edilecek. ESET, mevcut yapay zekâ destekli teknolojilerini (ESET LiveGrid, ESET LiveCortex ve ESET LiveGuard gibi) genişletmeye devam ederken dijital ortamlardaki davranış, bağlam ve niyeti anlayabilen World Models dâhil olmak üzere yeni ortaya çıkan yapay zekâ kavramlarını da keşfedecek.

EKSİKSİZ, KATMANLI BİR YAPAY ZEKÂ GÜVENLİK YİĞİNİ OLUŞTURMA

Yapay zekâ, günlük iş operasyonlarına entegre oldukça ESET, kuruluşları ortaya çıkan yapay zekâ kaynaklı risk ve tehditlerden korumak için tasarlanmış kapsamlı bir yapay zekâ tabanlı güven-

lik mimarisi oluşturuyor. Yatırım, kullanıcılar, yapay zekâ ajanları, iş uygulamaları ve yapay zekâ modelleri arasında güvenli bir ara katman olan ESET Secure AI Relay’in geliştirilmesini de içerecek.

ESET ayrıca yapay zekâ ajanları arasındaki iletişim için ağ düzeyinde güvenlik korumaları da oluşturacak. ESET AI Skills Checker (RSAC 2026 Konferansı’nda lanse edilen ücretsiz bir araç),



ESET ürünlerine entegre edilmiş gelişmiş sürümleriyle birlikte özellikle bu yeni ortaya çıkan ajan yapay zekâ sistemleri ekosistemi için tasarlandı.

YENİ NESİL AI SOC’NİN OLUŞTURULMASI

Modern tespit ve müdahale ortamlarının artan ölçeği ve karmaşıklığını ele almak üzere yeni nesil AI Güvenlik Operasyon Merkezi (SOC) teknolojileri tasarlanacak. ESET, analistleri yapay zekâ ajanlarıyla basitçe değiştirmek yerine, siber güvenlik telemetrisinin işleme, ilişkilendirilme ve anlaşılma şeklini temelden yeniden düşünmeyi hedefliyor. Şirketin vizyonu, gelişmiş yapay zekâ destekli siber güvenliği yalnızca büyük işletmelerin değil, aynı zamanda orta ve küçük ölçekli kuruluşların da yüksek düzeyde otomatikleştirilmiş, denetimli koruma teknolojileri aracılığıyla erişilebilir hâle getirmektir.

ESET CEO’su Richard Marko, “Siber güvenlik, daha fazla uyarı, daha fazla gösterge paneli ve daha fazla karmaşıklık ekleyerek ölçeklendirilemez. Sektörün bir başka büyük sıçramaya ihtiyacı var. Yapay zekânın, dünya standartlarında siber güvenliği zahmetsiz hâle getirip herkesin erişimine açmasına yardımcı olması gerektiğine inanıyoruz” dedi.

Hexagon, Türkiye'deki Büyüme Planını Açıkladı



SAHA EXPO'ya ilk kez katılan Hexagon, savunma ve havacılık sanayine yönelik yüksek hassasiyetli dijital kalite çözümleriyle Türkiye'de büyüme hedefini açıkladı. Şirketin Havacılık ve Savunma Global Başkan Yardımcısı Aziz Tahiri, Türkiye'nin mühendislik kabiliyeti ve üretim gücüyle küresel tedarik zincirinde kritik bir konuma yükseldiğini söyledi.

İsveç merkezli küresel teknoloji şirketi Hexagon, İstanbul'da düzenlenen SAHA EXPO fuarına ilk kez katılarak savunma ve havacılık sektörüne yönelik yeni nesil dijital kalite çözümlerini tanıttı. Hexagon Havacılık ve Savunma Global Başkan Yardımcısı Aziz Tahiri, Türkiye'nin savunma ve havacılık sanayisindeki yükselişine dikkat çekerek, ülkedeki yatırımlarını büyüttüklerini açıkladı. 24 bin çalışanı, 5 milyar dolarlık cirosu ve 51 ülkedeki faaliyet ağıyla kalite teknolojilerinde küresel lider konumda olduklarını belirten Tahiri, şirketin özellikle "dijital kalite" alanına odaklandığını söyledi. Tahiri, "Bugün dünyada uçan tüm uçakların yüzde 90'ında, üretilen otomobillerin yüzde 95'inde ve akıllı telefonların yüzde 75'inde Hexagon teknolojileri kulla-

nılıyor" dedi. Şirketin her yıl gelirlerinin yüzde 16'sını Ar-Ge ve inovasyona ayırdığını kaydeden Tahiri, yalnızca geçen yıl teknoloji yatırımlarının 800 milyon euroya ulaştığını ifade etti. Hexagon'un yaklaşık 5 bin 500 patente sahip olduğunu vurgulayan Tahiri, lazer tabanlı temassız ölçüm teknolojilerinde sektörün öncülerinden biri olduklarını söyledi.

"SAVUNMA VE HAVACILIKTA KALİTE KRİTİK ÖNEMDE"

Savunma ve havacılık sektörünün yüksek regülasyon gerektiren, karmaşık tedarik zincirlerinden oluşan bir yapı taşıdığına dikkat çeken Tahiri, bu nedenle kalite kontrol süreçlerinin kritik önem taşıdığını belirtti. Binlerce tedarikçinin aynı platform için üretim yaptığını söyleyen Tahiri, tüm parçaların mikron seviyesin-

de doğrulukla ölçülmesi gerektiğini ifade etti. Fuarda tanıtılan yeni ürünlerden biri olan "ATS 800" sistemi hakkında bilgi veren Tahiri, cihazın 30 metre uzaklıktan uçak gövdesini veya savunma araçlarını lazer teknolojisiyle tarayabildiğini söyledi. Sistemin saniyede bin ölçüm yapabildiğini belirten Tahiri, "15 mikron hassasiyetle ölçüm yapabiliyoruz. Bu, neredeyse bir kâğıt kalınlığı seviyesinde doğruluk anlamına geliyor" diye konuştu. Hexagon'un geliştirdiği özel patentli teknoloji sayesinde farklı açılardan yapılan ölçümlerde de hassasiyetin korunabildiğini belirten Tahiri, bunun özellikle büyük ölçekli savunma ve havacılık platformlarında ciddi avantaj sağladığını dile getirdi.

"KALİTE KONTROL SÜREÇLERİ MİNİMUMA İNDİRİLMELİ"

Küresel savunma ve havacılık sektöründe üretim hacminin hızla arttığını belirten Tahiri, sektörün önümüzdeki 3 yıl içinde bazı alanlarda üretim kapasitesini 8 kat artırmayı hedeflediğini söyledi. Bu süreçte kalite kontrol süreçlerinin minimuma indirilmesi gerektiğini kaydeden Tahiri, "Kalite kontrol üretimin



önünde engel olmamalı, mümkün olduğunca görünmez hale gelmeli" dedi. Bu kapsamda otomasyon çözümlerine ağırlık verdiklerini belirten Tahiri, "Presto" adlı otomatik ölçüm hücreleriyle üreticilerin insan müdahalesi olmadan gece boyunca ölçüm yapabildiğini söyledi. Robot destekli sistemlerin özellikle yüksek hacimli üretim yapan tesislerde verimliliği artırdığını kaydetti. Şirketin tanıttığı bir diğer ürün olan "Maestro" hakkında da bilgi veren Tahiri, sistemin piyasadaki en hızlı sabit ölçüm makinelerinden biri olduğunu ifade etti. Ölçüm sürelerinde yüzde 30'a varan zaman tasarrufu sağladığını söyleyen Tahiri, cihazın tamamen dijital altyapıyla çalıştığını ve üretim ihtiyaçlarına göre uzaktan yapılandırılabilirliğini belirtti.

TÜRKİYE'YE YATIRIM VURGUSU

Türkiye'nin son yıllarda savunma ve havacılık sanayisinde önemli bir dönüşüm yaşadığına dikkat çeken Tahiri, Türk üreticilerin mühendislik kabiliyetleri ve hızlı ölçeklenme yetenekleri sayesinde küresel tedarik zincirinde güçlü bir konuma ulaştığını söyledi. Özellikle Türk Havacılık ve Uzay Sanayii ve ASELSAN gibi şirketlerin uluslararası arenada dikkat çektiğini ifade eden Tahiri, Airbus tedarik zincirindeki Türk firmalarına yönelik memnuniyetin giderek arttığını belirtti. Tahiri, "Türk savunma ve havacılık sanayisi artık zamanında teslimat ve

kalite konusunda dünya standartlarına ulaşmış durumda. Türkiye bugün, geçmişte Güney Kore'nin yaşadığı sanayi dönüşümüne benzer bir başarı hikâyesi oluşturuyor" dedi. Hexagon'un Türkiye'de 50'den fazla çalışanı bulunduğunu açıklayan Tahiri, şirketin iki ayrı servis merkeziyle eğitim, kalibrasyon ve teknik destek hizmetleri sunduğunu söyledi. Türkiye'deki yatırımlarını artırmaya devam edeceklerini belirten Tahiri, "Buradaki potansiyeli görüyoruz ve yerel kabiliyetlerimizi daha da büyütme istiyoruz" ifadelerini kullandı.

TÜRKİYE'DE İKİ AYRI SERVİS MERKEZİ

Hexagon Orta ve Doğu Avrupa ve Türkiye Bölge Lideri Riana Rarimamonjy de yaptığı değerlendirmede şirketin yalnızca ölçüm cihazı satmadığını, üreticilere proje başlangıcından sevkiyata kadar uçtan uca destek sunduğunu söyledi. Riana Rarimamonjy, savunma ve havacılık sanayisinde üretim hızının arttığı bir dönemde kaliteyi korumanın sektörün en büyük sınavlarından biri haline geldiğini belirterek, Hexagon'un bu iki unsuru aynı anda yönetebilen çözümler geliştirdiğini söyledi. Üretim süreçlerinde hız ile kalitenin çoğu zaman birbirine zıt kavramlar olarak görüldüğünü ifade eden Rarimamonjy, "Hexagon tam da bu iki güç arasında konumlanıyor. Yüksek hassasiyetli kalite kontrol ile üretim hızını bir araya getiriyoruz. Üreticilerin çevrim sü-

relerini azaltmalarına ve yenilikçi ürünlerini pazara daha kısa sürede sunmalarına destek oluyoruz" dedi. Türkiye'de iki ayrı servis merkeziyle faaliyet gösterdiklerini belirten Rarimamonjy, Hexagon'un kendisini yalnızca metrologi ekipmanı sağlayıcısı olarak değil, uzun vadeli çözüm ortağı olarak konumlandığını söyledi.

"TÜRKİYE'DE ISO 17025 SERTİFİKALI TEK LABORATUVARIZ"

Satış sonrası hizmetlerin en kritik alanlardan biri olduğuna dikkat çeken Rarimamonjy, üreticilerin gerçek üretim koşullarında tedarik zinciri sorunları, ham madde krizleri ve operasyonel darboğazlarla karşılaştığını söyledi. Bu nedenle yerel teknik destek ekiplerinin büyük önem taşıdığını ifade eden Rarimamonjy, teknik desteğin Türkçe sunulmasının da sahadaki operatörler açısından kritik avantaj sağladığını belirtti. Kalite kontrol ekipmanlarında sertifikasyon ve kalibrasyon süreçlerinin savunma ve havacılık sanayisinde kritik öneme sahip olduğunu vurgulayan Rarimamonjy, Hexagon'un Türkiye'de kendi ekipmanlarına kalibrasyon hizmeti verebilen ISO 17025 sertifikalı tek laboratuvara sahip olduğunu açıkladı. Rarimamonjy, "Amaçımız üretim ile kalite süreçlerini müşterilerin teslimat takvimine göre uyumlu hale getirmek ve üreticilerin kendi müşterilerine daha güçlü hizmet sunmasını sağlamak" ifadelerini kullandı.

Kazan ve Basınçlı Kap Zirvesi Türkiye’de ilk kez MAKİNA HANGAR’da Buluşacak



Hannover Messe Sodeks Fuarçılık ile Kazan ve Basınçlı Kap Sanayicileri Derneği (KBSD) iş birliği ve Makina Mühendisleri Odası (MMO) İstanbul Şubesi’nin katkılarıyla düzenlenen Kazan ve Basınçlı Kap Zirvesi “Boiler Summit 2026”, 17-18 Haziran’da sektörün tüm paydaşlarını Türkiye’de ilk kez aynı platformda buluşturmayı hedefliyor.

TMMOB Makina Mühendisleri Odası İstanbul Şubesi ile Hannover Messe Sodeks Fuarçılık iş birliğiyle hayata geçirilen MAKİNA HANGAR, 17-18 Haziran tarihleri arasında gerçekleştirilecek zirveye ev sahipliği yapmaya hazırlanıyor. Boiler Summit 2026; sahadaki teknik bilgi ile pratik deneyimi buluşturarak sanayideki dijital dönüşüm ve mühendislik vizyonuna yeni bir soluk getirmeyi hedefliyor. Ayrıca, sektörde doğrudan etki yaratacak çözümleri odağına alacak Boiler Summit 2026, iki gün boyunca katılımcılara somut çıktılar sunacak.

KAZAN VE BASINÇLI KAPLAR SEKTÖRÜ İLK KEZ BİR ZİRVEDE BULUŞUYOR

Üreticiler, işletme sahipleri, yöneticiler,

tesis mühendisleri, bakım-onarım sorumluları ile mekanik tesisat alanında faaliyet gösteren tüm sektör profesyonellerinden oluşan karar vericiler ve saha uzmanları bu zirvede bir araya geliyor. Bu zirve kapsamında; Endüstriyel Tesisler, Gıda, Tekstil, Kâğıt ve Kimya Tesisleri, Savunma Sanayi, Enerji Sektörü Firmaları, Proje Firmaları, Büyük Müteahhit Grupları ile büyük Isı Merkezlerine sahip kamu ve özel sektör temsilcilerini/profesyonellerini buluşturarak güncel sorunlara doğrudan çözüm üretilmesi amaçlanıyor. Boiler Summit 2026’da katılımcı ve ziyaretçiler; vaka analizleri, teknik performans odaklı sunumlar ve interaktif paylaşımlar aracılığıyla, Depremde Kazan Dairesi Emni-

yeti’nden, Kazan Üretim Yöntemlerine, AR-GE ve tasarımdan, Kazan Verimlilik ve Optimizasyon Sistemlerine kadar Geleceğin Fabrikalarına dair sektörde öne çıkan gerçek problemleri uzmanlarından dinleme fırsatı bulacak. Katılımcılar; sektörün karar vericileriyle birebir temas kurarak iş ağlarını genişletirken, stantlı katılım sağlayan firmalar aracılığıyla da yeni teknolojiler ve uygulama örneklerini yakından inceleyebilecekler.

Boiler Summit 2026, teknik sunumlar ve interaktif oturumların ötesine geçerek, katılımcılara doğrudan sahaya dokunan, uygulanabilir çıktılar üretmeyi hedefleyen bir deneyim sunacak. Etkinliğe ziyaretçi olarak katılmak için ön kaydınızı aşağıdaki link üzerinden oluşturabilirsiniz;

<https://register.makinahangar.com/boiler-summit-2026/>

*Başvurular değerlendirilecek ve katılım onay sonrası kesinleşecektir.



MAKTEK

avrasya

9. Uluslararası Takım Tezgahları, Metal - Sac İşleme Makineleri, Tutucular - Kesici Takımlar, Kalite Kontrol - Ölçüm Sistemleri, CAD/CAM, PLM Yazılımları ve Üretim Teknolojileri Fuarı

28 Eylül - 3 Ekim 2026

www.maktekfuari.com

D Hızlı,
A Verimli,
H Hassas,
A Akıllı Makineler

MAKTEK
Avrasya'da!

Online Bilet



LinkedIn'den
Bizi Takip Edin



TÜYAP FUAR VE KONGRE MERKEZİ
BÜYÜKÇEKMECE | İSTANBUL

 makteke exhibitions  makteke exhibitions

  maktek_exhibitions

3. Boğaziçi Uluslararası Isıl İşlem Sempozyumu Yoğun Katılımla Tamamlandı



3. Boğaziçi Uluslararası Isıl İşlem Sempozyumu BHTS'2026, özel oturumları, teknik sunumları ve uluslararası konuşmacılarıyla sektöre önemli bir bilgi paylaşım platformu sundu.

BHTS'2026 - 3. Boğaziçi Uluslararası Isıl İşlem Sempozyumu, MISAD-Metal Isıl İşlem Sanayicileri Derneği ile METEM-TMMOB Metalurji ve Malzeme Mühendisleri Odası Eğitim Merkezi iş birliğinde, 16-17 Nisan 2026 tarihlerinde İstanbul'daki Sabancı Üniversitesi Gösteri Merkezi'nde yoğun katılımıyla gerçekleştirildi.

BHTS'2026, ısıl işlem teknolojilerindeki güncel gelişmelerin bilimsel ve teknolojik perspektifle değerlendirildiği, Türkiye'nin bu alandaki konumunun kapsamlı biçimde ele alındığı önemli bir platform oldu. Sempozyum; sektör yöneticileri, araştırmacılar ve mühendisleri bir araya getirdi.

Sempozyumun açılış konuşmaları; METEM Yürütme Kurulu Üyesi Kadir Kara, MISAD Yönetim Kurulu Başkanı

ve BHTS'2026 Sempozyum Yürütme Kurulu Başkanı Nuri Kızıltan ile uzaktan video bağlantısıyla katılan IFHTSE Başkanı Dr. Lesley Frame tarafından gerçekleştirildi.

Açılış konuşmalarının ardından BHTS'2026 Ana Sponsoru Ipsen'in tanıtım filmi izlenirken, sponsor firmalara teşekkür plaketleri takdim edildi.

BHTS'2026 kapsamında sektörün önde gelen uzmanlarının katılımıyla iki özel oturum düzenlendi. RWTH Aachen Üniversitesi'nden Dr.-Ing. Alexander Gramlich, Uluslararası Isıl İşlem ve Yüzey Mühendisliği Federasyonu'ndan Stefan Hock, Ipsen'den Dr. Bora Özkan ve Avusturya Uygulamalı Bilimler Üniversitesi'nden Prof. Dr. Reinhold Schneider, gerçekleştirdikleri sunumlarda sektördeki güncel gelişmeleri bilimsel



perspektifle değerlendirdi. İki gün süren sempozyum boyunca toplam 9 oturumda 25 sözlü sunum gerçekleştirilirken, 10 poster sunum da katılımcıların ziyaretine sunuldu.

16 Nisan akşamında delegasyonun katılımıyla Adile Sultan Kasrı Restoranı'nda düzenlenen gala yemeği, Selçuk Erk Orkestrası'nın performansı ve halk dansları gösterileriyle renkli anlara sahne oldu. Gecede, Gala Yemeği Sponsoru Termosan Isıl İşlem'e ve Sempozyum

Yürütme Kurulu üyelerine katkılarından dolayı teşekkür plaketleri takdim edildi. Sempozyum sergi alanında ise 14 firma, ürün ve hizmetlerini katılımcılarla buluşturma fırsatı yakaladı.

BHTS'2026 - 3. Boğaziçi Uluslararası Isıl İşlem Sempozyumu, 2028 yılında yeniden buluşma temennisiyle başarıyla tamamlandı.



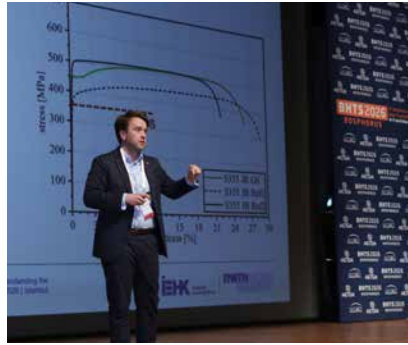

İNOVASYONU KEŞFEDİN SEKTÖR LİDERLERİYLE BAĞLANTI KURUN YENİ FIRSATLARIN KAPILARINI ARALAYIN

Küresel alüminyum sektörünün toplanma yeri ALUMINIUM, inovasyonları keşfedeceğiniz, sürdürülebilir çözümleri inceleyebileceğiniz ve değerli iş bağlantıları kurabileceğiniz bir platform.

Önemli bilgiler edinin, önde gelen tedarikçilerle tanışın ve alüminyumun geleceğini şekillendirin.



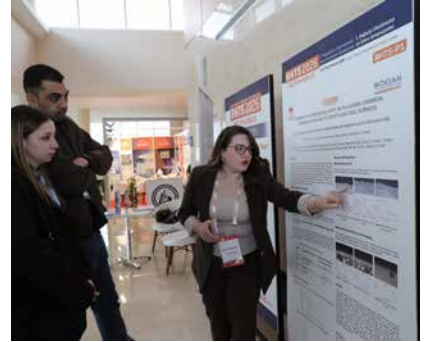

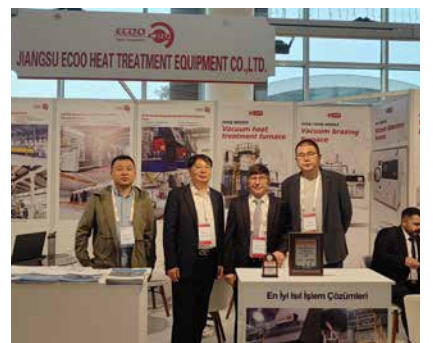
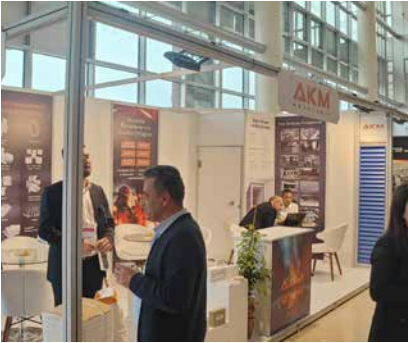

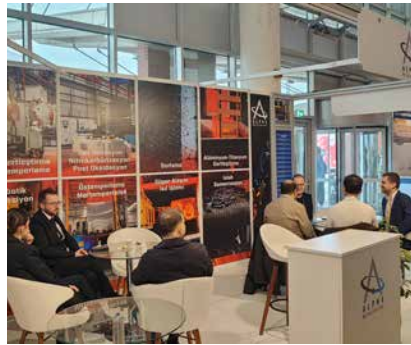



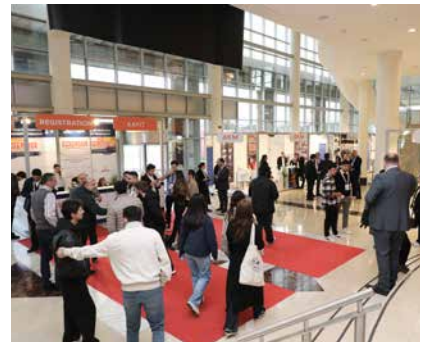

Arama Kayıtları Sahte, Ödemeler Gerçek



Siber güvenlik şirketi ESET, Google Play'de herhangi bir numara için arama geçmişi sağladığını iddia eden ve kaldırılmadan önce yedi milyondan fazla kez indirilmiş olan sahte uygulamaları ortaya çıkardı. Yeni bir Android dolandırıcılığı olan CallPhantom, ödeme karşılığında herhangi bir telefon numarasının arama kayıtlarına, SMS kayıtlarına ve WhatsApp arama geçmişine erişim sağladığını iddia ediyor. Bazı CallPhantom uygulamaları, Google Play'in resmî faturalandırma sistemini atlatarak kurbanların para iadesi alma çabalarını zorlaştırıyor.

ESET'in CallPhantom adını verdiği uygulamalar, herhangi bir telefon numarasının arama geçmişine, SMS kayıtlarına ve hatta WhatsApp arama kayıtlarına erişim sağladığını iddia ediyor. Bu sözde özelliği etkinleştirmek için kullanıcılardan ödeme yapmaları isteniyor ancak karşılığında aldıkları tek şey rastgele oluşturulan veriler. ESET'in araştırması, toplamda 7,3 milyondan fazla kez indirilmiş 28 adet bu tür sahte uygulamayı tespit etti. ESET App Defense Alliance ortağı olarak bulgularını Google'a bildirdik ve Google, bu raporda tespit edilen tüm uygulamaları Google Play'den kaldırdı.

CallPhantom uygulamaları, ağırlıklı olarak Hindistan ve daha geniş Asya Pasifik bölgesindeki Android kullanıcılarını hedef alıyor. Uygulamaların çoğunda Hindistan'ın +91 ülke kodu, önceden seçili olarak geliyor ve bu uygulamalar, esas olarak Hindistan'da kullanılan bir ödeme sistemi olan UPI'yi destekliyor.



CallPhantom dolandırıcılığını ortaya çıkaran ESET araştırmacısı Lukáš Štefanko şu açıklamayı yaptı: "Kasım 2025'te, Google Play'de bulunan Call History of Any Number adlı bir uygulamayı tartışan bir Reddit gönderisiyle karşılaştık. Beklediği gibi analizimiz bu uygulama tarafından sağlanan 'arama geçmişi' verilerinin tamamen uydurma olduğunu gösterdi — uygulama rastgele telefon numaraları oluşturuyor ve bunları doğrudan koda

gömülmüş sabit isimler, arama saatleri ve arama süreleriyle eşleştiriyor."

Genel olarak, CallPhantom uygulamaları basit bir kullanıcı arayüzüne sahip ve müdahaleci veya hassas izinler talep etmez — buna gerek yoktur. Tesadüfen, bu uygulamalar gerçek arama, SMS veya WhatsApp verilerini alabilecek herhangi bir işlev içermez.

ESET'in analiz ettiği CallPhantom uygulamalarında araştırmacılar, üç farklı ödeme yönteminin kullanıldığını gördü; bunlardan ikisi Google Play'in ödeme politikasını ihlal ediyor. Bazı uygulamalar, Google Play'in resmî faturalandırma sistemi üzerinden aboneliklere dayanıyordu. Diğerleri ise üçüncü taraflar aracılığıyla yapılan ödemelere dayanıyordu; bazı durumlarda, ödeme kartı ödeme formları doğrudan CallPhantom uygulamalarına dâhil edilmişti.

Sahte hizmet için talep edilen ücretler, uygulamalar arasında büyük farklılıklar gösteriyor. Uygulamalar ayrıca haftalık, aylık veya yıllık hizmetler gibi farklı abonelik paketleri sunuyor gibi görünüyor; talep edilen en yüksek fiyat 80 ABD doları. En düşük "abonelik kademesi" için talep edilen ortalama fiyat 5 Euro.

Genel olarak, resmî Google Play faturalandırma sistemi üzerinden satın alınan abonelikler iptal edilebilir. Bu blog gönderisinde açıklanan 28 uygulama için uygulamalar Google Play'den kaldırıldığında mevcut abonelikler iptal edildi. Bazı durumlarda, Google Play satın almaları için geri ödeme yapılabilir. Satın alma işlemi Google Play dışında gerçekleştirildiyse — örneğin, uygulama içinden ödeme kartı bilgilerinin girilmesi veya üçüncü taraf hizmetler aracılığıyla ödeme yapılması gibi — Google aboneliği iptal edemez veya para iadesi yapamaz; bu durumda kullanıcıların ödeme sağlayıcılarıyla iletişime geçmesi gerekir.

HANNOVER
MESSE
event

WIN
EURASIA

#WINEURASIA2026

WIN EURASIA

32. ULUSLARARASI OTOMASYON &
MAKİNE TEKNOLOJİLERİ FUARI

10-13 HAZİRAN 2026
İstanbul Fuar Merkezi



Yerinizi Alın



OTOMASYONLA DAHA İLERİYE



Deutsche Messe

win-eurasia.com @WINEURASIA

BU FUAR 5174 SAYILI KANUN GEREĞİNCE TOBB (TÜRKİYE ODALAR VE
BORSALAR BİRLİĞİ) DENETİMİNDE DÜZENLENMEKTEDİR.

Makine İhracatı 4 Ayda 9,3 Milyar Dolar Oldu



Makine imalat sanayii konsolide verilerine göre; yılın ilk dört ayında serbest bölgeler dâhil toplam makine ihracatı, geçtiğimiz yılın aynı dönemine göre %4,5 artışla 9,3 milyar dolar oldu. İhraç edilen makine miktarı %6,7 gerilemiş olsa da KG başına ortalama ihracat fiyatının %12'lik artışla 8,6 dolara yükselmesi ile bu dönemde 350 milyon dolar daha fazla ihracat yapıldı. Yıllıklandırılmış konsolide makine ihracatı %1,3 artışla 29,1 milyar dolar olurken, makine ithalatı önceki 12 aya göre %8,2 artışla 47,2 milyar dolara yükseldi. Türkiye'nin makine ihracatında ilk sırada gelen Almanya'ya satışların %14,1 artışla 1,1 milyar dolara yükseldiği bu dönemde %39,5 artışın gerçekleştiği ABD'ye yapılan makine ihracatı 767 milyon dolara ulaştı. Makine ihracatının %12,7 artışla 442 milyon dolara yükseldiği İtalya üçüncü sıradaki yerini korurken, Irak, Rusya ve Polonya en çok daralan büyük pazarlar oldu. En fazla ihracatın gerçekleştiği iç-

ten yanmalı motor ve aksamaları %6,4 artışla 867 milyon dolara ulaşılırken, 629 milyon dolar tutarında inşaat ve madencilik makinesi ile 530 milyon dolar tutarında pompa ve kompresör ihracatı gerçekleştirildi. Türbin, turbojet ve hidrolik silindirlere %40,1 ile oransal olarak en çok yükseliş gösteren alt sektör olurken, en yüksek düşüş %52,2 ile deri işleme makinelerinde gözlemlendi.

"HER ADIMIN BAŞKA BİR AKTÖRÜN ÇIKARLARIYLA ÇARPIŞTIĞI KARMAŞIK BİR LABİRENTTEYİZ"

Ülkelerin güvenlik kaygıları ve jeopolitik güç savaşları arttıkça çıkar çatışmalarının yeni gümrük ve teknoloji duvarları örmeye devam ettiğine dikkat çeken Makine İhracatçıları Birliği Başkanı Sevdâ Kayhan Yılmaz, küresel ekonomik konjonktürü şu şekilde değerlendirdi:

"Ukrayna-Rusya Savaşı nedeniyle enerji tedarikinde uzun süredir ek maliyetlere katlanan Avrupa, küresel

enerji hatlarının Hürmüz Boğazı'nda kilitlenmesi nedeniyle şimdiden 25 milyar euro daha ilave enerji maliyeti ile karşı karşıya. Çözüm sağlayacak altyapı yatırımlarının uzun yıllar alacağı bu enerji turbülansının ortasında, Almanya milli gelirin %3,1'ini savunma harcamalarına ayırarak bütçesini askeri modernizasyon hamlesine dönüştürmeye çalışıyor. Yatırımların odağının değiştiği bu tabloda; makine sanayimizin yüksek teknoloji üreten mevcut hatlarının, savunma sanayiinin özel regülasyon ve sertifikasyon gereksinimleriyle tam uyumlu bir entegrasyon sürecinden geçmesi gerekiyor. Ancak bu dönüşüm, son dönemde ABD ve Çin arasında tekrar tırmanan ve küresel tedarik zincirlerini istikrarsızlaştıran teknoloji savaşlarının gölgesinde, her adımın bir diğer aktörün çıkarlarıyla çarpıştığı karmaşık bir labirentte ilerlemeyi gerektiriyor."

Ülkelerin birbiriyle çelişen çıkar çatışmaları içinde her aktörün yeni iş birlikleri ve çoklu ittifaklarla yönünü bulmaya çalıştığı bu süreçte Türkiye'nin tüm ticari muhataplarıyla diyalog kurarak proaktif bir tutum izlediğini Yılmaz şunları belirtti:

"Biz bu stratejik yön arayışını, küresel sanayiinin kalbinin attığı her noktada sahada bulunarak yönetiyoruz. Farklı kıtalara yayılan geniş bir coğrafyada gerçekleşen yoğun fuar ve ticaret heyeti maratonumuzda, Türk makinesinin güvenilir ve esnek çözüm ortağı kimliğini tescillemeye çalışıyoruz. Batı'nın siber güvenlik ve düşük karbon odaklı yeni nesil korumacılık duvarlarına uyum sağlarken, Doğu'nun teknolojik ham madde ve üretim avantajlarıyla rekabet ettiğimiz bu denklemde dünyanın her yerinde güven duyulan partner olma özelliğimizi korumak istiyoruz."

"İMALATÇI SEKTÖRLER ÜZERİNDEKİ YÜKLERİ HAFİFLETEN ADIMLARI DESTEKLİYORUZ"

Küresel rekabette öne geçmeyi amaçlayan bu girişimlerin, firmaların finansal manevra alanını genişletecek yapısal adımlarla desteklenmesinden memnun olduklarını dile getiren Yılmaz şu değerlendirmelerde bulundu: "Yatırım Teşvik Paketi ile gündeme gelen kurumlar vergisi indirimini, imalatçı sektörler üzerindeki yükleri hafifletmek üzere stratejik bir adım olarak destekliyoruz. Bu düzenleme, hem yerli tedarik zincirini korumak hem de firmalarımızın küresel pazardaki dönüşüm süreçlerini finanse edebilmek açısından önemli. Finansal piyasalardaki teknik tikanlıkların giderilmesi, bu adımın kalıcı bir etkiye dönüşmesine büyük katkı sağlar. Yabancı para kredi kullanım kısıtıyla daralan kredi arzı ve yüksek komisyon maliyetleri, ihracatçının en temel savunma mekanizması olan doğal hedge imkânını elinden alarak finansal riskleri artırıyor. TL kredilerdeki istisnaların ya-

bancı para kredilerde sadece İGE kapasıyla sınırlandırılması da uluslararası fonlara ve döviz cinsi kaynaklara erişimi zorlaştırıyor. Finansal enstrümanların, vergi indirimlerinden kredi piyasasına kadar bir bütün olarak kurgulanacağına ve Orta Doğu'daki gelişmeler neticelendiğinde sanayicinin ihtiyaç duyduğu finansman kanallarının daha açık tutulacağına inanıyoruz."

"KAYNAKLAR STRATEJİK SEKTÖRLERE SEÇİCİ ŞEKİLDE YÖNLENDİRİLMELİ"

Sanayideki mevcut kapasite artışlarını ve teknolojik yenilenme yatırımlarını kaynak israfı olarak değerlendiren finansal analizlerin madalyonun diğer yüzünü gözden kaçırdığına dikkat çeken Yılmaz sözlerini şöyle tamamladı: "Sanayicinin asıl önceliği kâr maksimizasyonu değil, rakipleriyle teknolojik olarak başa çıkabileceği sürdürülebilir bir yatırım zeminine kavuşmaktır. Üretim tesislerindeki kapasite kullanım oranlarının düşük kalmasını, dünya genelinde

artan makroekonomik uyumsuzlukla ilgili görmek gerekiyor. Yurt içi tarafında da kurun enflasyonun altında seyretmesi nedeniyle sanayi gelirlerinin maliyetlerin altında seyrettiği uzun bir süreç yaşandı. İhracatçıyı dış rekabette dezavantajlı hale getiren ve artık sonuna geldiğimize inandığımız bu uyumsuzluk, ithalatı cazip kılarak yerli üreticiyi iç pazarda ana tedarikçi olma özelliğini kaybetme tehlikesiyle karşı karşıya bıraktı. Kısacası yatırımların henüz beklenen verimliliğe ulaşamamasının nedenini siyasi ve jeopolitik belirsizliklerin artırdığı küresel istikrarsızlıkta ve rekabetçilikte yaşanan geçici yıpranmada aramak gerekir. Finansal piyasalardaki teknik tikanlıkların giderilmesi ve kaynakların teknoloji geliştiren stratejik sektörler seçici şekilde yönlendirilmesi, Türkiye ekonomisini hızlı bir şekilde canlandıracaktır. Sanayideki mevcut kapasite ve potansiyelin bütüncül bir stratejiyle yüksek verimliliğe dönüştürülmesi, cari açık ve enflasyonla mücadelede yine en güçlü silahımız olacaktır."



METEM Onursal Başkanı
Sayın Ata ÖZDEMİRLER'in vefatını büyük
bir üzüntüyle öğrenmiş bulunuyoruz.

Merhuma Allah'tan Rahmet, başta ailesi
olmak üzere tüm sevenlerine
Başsağlığı ve Sabırlar diliyoruz.



Automechanika İstanbul, 25. Yılında Bir Kez Daha Otomotiv Endüstrisinin Küresel Odağı Oldu

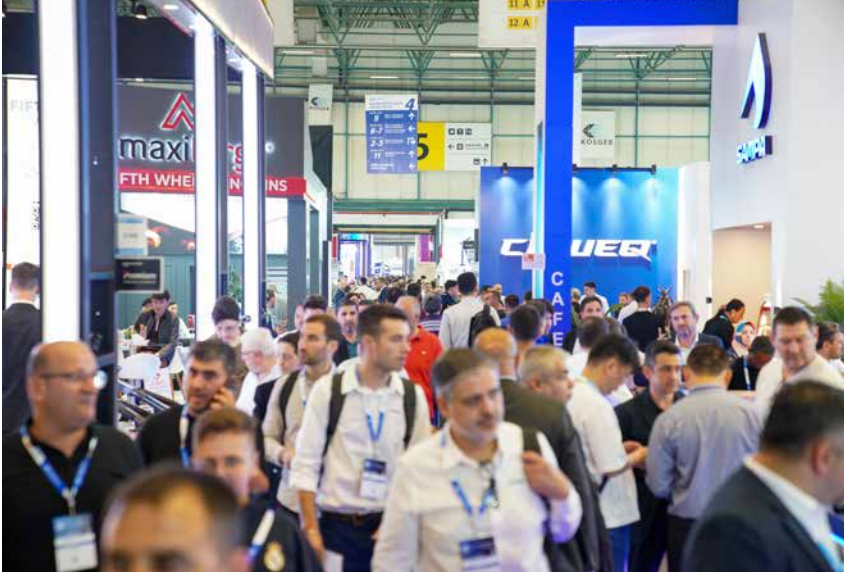

İstanbul, 02.06.2026. Messe Frankfurt İstanbul ve Hannover Fairs Turkey iş birliğiyle, "Otomotiv satış sonrası pazarına 25 yıllık liderlik" mottosuyla 19-22 Mayıs tarihleri arasında İstanbul TÜYAP Fuar ve Kongre Merkezi'nde düzenlenen Automechanika İstanbul 2026, dört gün boyunca küresel otomotiv satış sonrası endüstrisini İstanbul'da buluşturdu. 41 ülkeden yaklaşık 1.400 katılımcı firma ile 130 farklı ülkeden 51.127 ziyaretçinin yer aldığı fuar, uluslararası ticaret hacmi ve yeni nesil mobilite odağıyla dikkat çekti. Elektrikli araç teknolojilerinden sürdürülebilir mobilite çözümlerine, eklemeli üretim uygulamalarından dijital servis ekosistemlerine kadar sektörün dönüşümünü şekillendiren başlıkların öne çıktığı fuar; yüksek uluslararası katılım oranı, kurulan stratejik iş birlikleri ve yoğun B2B trafiğiyle bölgesel ölçekteki lider konumunu daha da güçlendirdi.

Otomotiv satış sonrası sektörünün bölgedeki en büyük uluslararası buluşması olan Automechanika İstanbul, 25'inci yılında İstanbul TÜYAP Fuar ve Kongre Merkezi'nde yoğun katılım ve güçlü ticaret hacmiyle tamamlandı. Çeyrek asırlık sektör deneyimini yeni nesil mobilite vizyonu ile bir araya getiren fuar; Avrupa, Orta Doğu, Kuzey Afrika ve Orta Asya başta olmak üzere geniş bir coğrafyadan üretici, distribütör, satın almacı ve sektör profesyonellerini buluşturdu.

41 ülkeden yaklaşık 1.400 katılımcı firmanın yer aldığı Automechanika İstanbul 2026, dört gün boyunca 130 farklı ülkeden 51.127 ziyaretçiyi ağırladı. 40 bin metrekareyi aşkın net stant alanında gerçekleştirilen fuar; elektrikli araç teknolojileri, yeni nesil bakım-onarım çözümleri, sürdürülebilir mobilite uygulamaları, eklemeli üretim teknolojileri ve dijitalleşme odaklı servis modelleri sektör profesyonellerinden yoğun ilgi gördü. Fuarda gerçekleştirilen birebir iş görüşmeleri, uluslararası satın alma

automechanika
İSTANBUL

temasları ve yeni distribütörlük bağlantıları; Türkiye'nin otomotiv satış sonrası endüstrisindeki üretim gücünü ve bölgesel ticaretteki stratejik konumunu bir kez daha ortaya koydu.

DENEYİM ALANLARI ZİYARETÇİLERDEN YOĞUN İLGI GÖRDÜ

Automechanika İstanbul 2026 kapsamında hayata geçirilen özel deneyim alanları, alışılmış bir fuar içeriğinden çok daha fazlasını sundu. Automechanika Academy oturumlarında sürdürülebilirlik, tedarik zinciri dönüşümü ve aftermarket ekosisteminin geleceği sektörün önde gelen isimleri tarafından değerlendirildi. Automechanika Detailing Arena by Olex, canlı uygulamalar ve yarışmalarla yoğun ilgi görürken; eklemeli üretim teknolojilerine odaklanan özel alan, otomotiv üretim süreçlerinde hız, maliyet avantajı ve tasarım esnekliği sağlayan yeni nesil çözümleri sektör profesyonelleriyle buluşturdu. Premium Event Alanı'nda üniversite ekiplerinin geliştirdiği araç projeleri, performans araçları ve eleman.net iş birliğiyle düzenlenen kariyer alanı ise fuarın teknoloji, yetenek ve inovasyonu aynı platformda bir araya getiren yapısını güçlendirdi. Automechanika İstanbul 2026 fuarında dikkat çeken bir diğer etkinlik olan, Edding katkılarıyla ve sanatçı Cem Güventürk'ün yönetmenliğindeki Araç Boyama Etkinliği ise Salon 10'da ziyaretçilere tam anlamıyla "renkli" bir deneyim yaşattı.

INNOVATION4MOBILITY BY BAKIRCI ALANINDA, SERVİS VE EĞİTİM SÜREÇLERİNDE YAŞANAN DİJİTAL DÖNÜŞÜM ÖNE ÇIKTI

Automechanika İstanbul 2026'da en dikkat çeken alanlardan biri de Innovation4Mobility by Bakırcı oldu. Bu alanda

ka^{ite} Ankara '26

Kontrol, Havacılık, Uzay Teknolojileri ve
Otomotiv Test Ekipmanları,
Metroloji & Endüstriyel Yazılım Fuarı



Kasım 04-07 November 2026
ATO Congressium Fuar Merkezi
Söğütözü

Ziyaret Saatleri
Visiting Hours
09.30 -17.30

Destekleyen Kuruluş
Supported by



Sektörel Basın / Supporting Media



Fuar Alanı
Fair Ground



www.kalitefuari.com
www.kalitefuarcilik.com

<https://twitter.com/KaliteFuar>
<https://www.instagram.com/kalitefuaryapim.a.s/>
[www.facebook.com/Kalite FUAR YAPIM A.Ş](https://www.facebook.com/Kalite-FUAR-YAPIM-A.S)
<https://linkedin.com/in/kalite-fuarcilik-yapim-a-s-58540b2b3>

ka^{ite}
Fuar Yapım A.Ş.

sektördeki dijital dönüşümün örneklerinden biri de servis ve eğitim süreçlerinde öne çıktı. Innovation4Mobility by Bakırcı alanında ziyaretçiler; dijitalleşen servis süreçlerinden servis yönetiminin geleceğine, gövde onarımı ve hasar tespitindeki yeni standartlardan boya teknolojilerine, araç muayene sistemlerinden elektrikli araç servis çözümleri ve sürüş güvenliği teknolojilerine kadar sektörün dönüşümüne yön veren yenilikçi uygulamaları yakından deneyimleme fırsatı buldu.

AUTOMEKANİKA İSTANBUL, PARTNERLERİYLE VE KATILIMCILARIYLA GÜCÜNE GÜÇ KATTI

Automechanika İstanbul 2026, küresel ölçekte sektörün dönüşümüne yön veren güçlü partnerlik yapısıyla da dikkat çekti. Teknoloji ve inovasyon alanındaki uzmanlığıyla öne çıkan ZF Aftermarket, yeni nesil servis konsepti ZF [pro]Tech'in Türkiye lansmanını fuar kapsamında gerçekleştirirken; MAHLE, YANMAR, Hartridge, Bakırcı ve IBIS gibi uluslararası partnerler de sürdürülebilir mobilite, atölye teknolojileri ve aftermarket çözümleri odağındaki katkılarıyla fuarın küresel etki alanını güçlendirdi. Ayrıca bu yıl fuarda ilk kez yer alan APRA Europe, otomotiv sektöründeki yeniden üretim konusunu fuarın gündemine taşıdı ve yarattığı farkındalık ile ziyaretçilerin ilgisini çekti. Automechanika İstanbul 2026 kapsamında, uzun yıllardır fuara katılım sağlayan katılımcı firmalarımıza ise plaket takdimi gerçekleştirildi.

AUTOMEKANİKA İSTANBUL 2027 YILINDA, YİNE TÜYAP FUAR VE KONGRE MERKEZİ'NDE 26'NCI KEZ KAPILARINI AÇACAK

Türkiye'nin en büyük uluslararası ticaret fuarı ve otomotiv satış sonrası endüstrisinin bölgedeki en büyük buluşması Automechanika İstanbul, dört gün boyunca İstanbul TÜYAP Fuar ve Kongre Merkezi'nde yoğun iş bağlantılarına, sektörel temaslara ve yeni iş birliklerinin gerçekleşmesine katkı sundu. Autome-



chanika İstanbul 25'inci yılında, yüksek uluslararası katılım oranı, geniş ürün ve hizmet çeşitliliği, teknoloji odaklı deneyim alanları ve güçlü ticaret ağıyla Türkiye'nin küresel otomotiv satış sonrası endüstrisindeki stratejik konumunu daha da pekiştirdi. Hem katılımcı firma-

lar hem de fuarı ziyaret eden profesyonellerin niteliğiyle sadece Türkiye'nin ve çevre ülkelerin değil, dünyanın önde gelen fuarlarından biri olduğunu gösteren Automechanika İstanbul, 2027'de İstanbul TÜYAP Fuar ve Kongre Merkezi'nde düzenlenecek.







B

EURO BLECH

20 – 23 Ekim 2026
Hanover, Almanya

DAHA GÜÇLÜ BİR GELECEK İÇİN

AKILLI VE SÜRDÜRÜLEBİLİR ÜRETİM

Sac levha sektörünün en önemli etkinliğinin bir parçası olun.



160.000+ metrekare
canlı teknoloji



1.300+
küresel katılımcı



YENİ
İnovasyon Bölgesi



Ziyaretçilere
Rehberli Turlar



Sektör
Ödülleri

Sac levha işleme sektörünün geleceğinin şekillendiği yer.

Kesme | Şekillendirme | Birleştirme | Esnek ve hibrit üretim | Dijital ve otomatik süreçler | Yüzey işleme | Katkı | Montaj | Fabrika ekipmanları ve daha fazlası

Built by
RX In the business of
building businesses

HANOVER'DA BİZE
KATILIN



Sanayinin Dönüşümü ve Yeni Teşvikler Açıklandı: Türkiye Üretimde Yeni Döneme Hazırlanıyor



Türkiye'nin sanayi politikalarında yeni dönemin yol haritası, Sanayi ve Teknoloji Bakanlığı tarafından gerçekleştirilen "Sanayinin Dönüşümü ve Teşvikler Bilgilendirme Toplantısı"nda kamuoyu ile paylaşıldı. Toplantıda; yüksek teknoloji yatırımları, dijital dönüşüm, yeşil üretim, stratejik sektör teşvikleri ve yerli üretim kapasitesinin artırılmasına yönelik önemli mesajlar verildi.

Sanayi ve Teknoloji Bakanı Mehmet Fatih Kacır'ın katılımıyla gerçekleştirilen toplantıda, Türkiye'nin üretim altyapısının güçlendirilmesi, katma değerli üretime geçişin hızlandırılması ve küresel rekabet gücünün artırılması hedefleri öne çıktı. Yeni dönemde özellikle makine, otomasyon, savunma, enerji, elektronik ve ileri üretim teknolojileri alanlarında faaliyet gösteren firmalara yönelik desteklerin artırılması planlanıyor.

DİJİTAL VE YEŞİL DÖNÜŞÜM ÖNCELİKLİ ALANLAR ARASINDA

Toplantıda yapılan açıklamalarda; otomasyon sistemleri, yapay zekâ destekli üretim teknolojileri, robotik çözümler, veri odaklı üretim altyapıları ve enerji verimliliği yatırımlarının destekleneceği belirtildi. Sanayide dijital dönüşüm süreçlerinin hızlandırılması amacıyla yeni teşvik meka-



nizmalarının devreye alınacağı ifade edildi. Ayrıca Avrupa Yeşil Mutabakatı kapsamında sürdürülebilir üretim modellerinin yaygınlaştırılması, karbon emisyonlarının azaltılması ve çevreci üretim teknolojilerine geçiş için de yeni destek paketlerinin hazırlanacağı vurgulandı.



YENİ TEŞVİK SİSTEMİYLE STRATEJİK YATIRIMLAR DESTEKLENECEK

Toplantının dikkat çeken başlıklarından biri de yeni yatırım teşvik sistemi oldu. Türkiye Yüzyılı Kalkınma Hamlesi Programı kapsamında özellikle yüksek teknoloji ve stratejik yatırımlara öncelik verileceği açıklandı. Bölgesel kalkınma hedefleri doğrultusunda seçici teşvik modellerinin uygulanacağı ve üretim kapasitesini artıran projelerin destekleneceği ifade edildi. Sanayi ekosisteminin dönüşümünü hızlandıracak yeni destek modellerinin; KOBİ'lerden büyük ölçekli sanayi kuruluşlarına kadar geniş bir üretim ağına katkı sağlaması bekleniyor.

İMALAT SANAYİNDE KÜRESEL REKABET HEDEFİ

Toplantıda paylaşılan hedefler arasında, Türkiye'nin imalat sanayi ihracatının artırılması ve yüksek teknoloji ürün ihracatında küresel ölçekte daha güçlü bir konuma ulaşılması da yer aldı. Özellikle üretim teknolojileri, otomasyon sistemleri, enerji ekipmanları ve savunma sanayi alanlarında yapılacak yatırımların Türkiye'nin sanayi dönüşümüne ivme kazandıracığı değerlendiriliyor.

Makine ve üretim teknolojileri sektörleri açısından önemli fırsatlar sunan yeni sanayi vizyonunun, önümüzdeki dönemde yatırım kararları ve üretim stratejileri üzerinde belirleyici rol oynaması bekleniyor.

Kaynak:

T.C. Sanayi ve Teknoloji Bakanlığı

TAYSAD 11. Bakım Konferansı Gerçekleşti



Taşıt Araçları Tedarik Sanayicileri Derneği (TAYSAD) tarafından bu yıl 11'incisi düzenlenen Bakım Konferansı, sektör profesyonellerini bir araya getirerek bakım yönetimi, verimlilik ve dijital dönüşüm konularında önemli paylaşımlara sahne oldu.

BAKIM YÖNETİMİ SANAYİDE STRATEJİK ROL ÜSTLENİYOR

Konferansta yapılan sunumlarda, üretim süreçlerinde bakım faaliyetlerinin artık yalnızca destek fonksiyonu olmaktan çıkarak stratejik bir role dönüştüğü vurgulandı. Katılımcılar, kestirimci bakım, veri analitiği, yapay zekâ destekli sistemler ve dijitalleşmenin bakım süreçlerine etkilerini kapsamlı şekilde ele aldı.

Özellikle plansız duruşların minimize edilmesi, ekipman verimliliğinin artırılması ve toplam sahip olma maliyetinin düşürülmesi gibi başlıklar öne çıkan konular arasında yer aldı.

DİJİTALLEŞME VE ENDÜSTRİ 4.0 VURGUSU

Etkinlikte, Endüstri 4.0 uygulamalarının bakım süreçlerine entegrasyonu geniş bir perspektifle değerlendirildi. Sensör teknolojileri, IoT tabanlı izleme sistemleri ve büyük veri analitiği sayesinde bakım süreçlerinin daha öngörülebilir

ve yönetilebilir hale geldiği ifade edildi.

Konuşmacılar, veri odaklı bakım stratejilerinin üretim hatlarında sürekliliği sağlamak açısından kritik öneme sahip olduğunu belirtti.

SEKTÖREL DENEYİM PAYLAŞIMLARI ÖNE ÇIKTI

Konferans kapsamında farklı firmalardan uzmanlar, kendi uygulama örneklerini ve başarı hikâyelerini katılımcılarla paylaştı. Bu kapsamda:

Bakım süreçlerinde dijital dönüşüm projeleri
Enerji verimliliği ve sürdürülebilir bakım uygulamaları

İnsan kaynağı ve yetkinlik gelişimi
Yalın bakım yaklaşımları
gibi konular detaylı şekilde ele alındı.

NETWORKİNG VE İŞ BİRLİĞİ FIRSATLARI

TAYSAD 11. Bakım Konferansı, yalnızca teknik bilgi paylaşımı değil, aynı zamanda sektör paydaşları arasında iş birliği ve networking fırsatları sunması açısından da önemli bir platform oldu. Katılımcılar, yeni teknolojiler ve uygulamalar hakkında doğrudan bilgi edinme imkânı buldu.

TEDARİK SANAYİİ İÇİN KRİTİK BİR PLATFORM

TAYSAD tarafından düzenlenen bakım konferansları, otomotiv tedarik sanayinde bilgi paylaşımını artıran ve sektördeki dönüşümü hızlandıran önemli organizasyonlar arasında yer alıyor. Bu yılki etkinlik de bakımın stratejik önemini bir kez daha ortaya koyarak sektöre yön veren başlıkları gündeme taşıdı.

Bakım süreçlerinin dijitalleşmesi ve veri odaklı yönetimi, üretim verimliliğinde kritik bir kaldıraç haline gelmiş durumda. TAYSAD'ın bu tür organizasyonları, özellikle otomotiv tedarik sanayiinde rekabet gücünü artıracak bilgi ve uygulamaların yaygınlaşmasına önemli katkı sağlıyor.



Haluk Bayraktar: “SAHA 2026, Türkiye İçin Stratejik Bir Dönüm Noktasıdır”

SAHA
EXPO



lülü sanayi yetenekleri ve ileriye dönük stratejileriyle öne çıkıyor.

SAHA 2026, bir ticaret fuarından fazlasıdır. Türkiye'nin savunma ve havacılık alanındaki etkileyici ilerlemesini dünyaya gösteren stratejik bir vitrindir ve küresel ölçekte artan rolümüzü gözler önüne serer. Buradan çok net bir mesaj veriyoruz:

“Teknolojiye Hükmet, Geleceği Şekillendir” mottosuyla SAHA 2026, küresel savunma tedarik zincirinin merkezinde konumlanıyor. Bu da bizim uluslararası vizyonumuzu ve sektördeki liderliğimizi yansıtıyor.

SAHA 2026'yı İstanbul Fuar Merkezi'nde, 100.000 metrekareyi aşkın bir alanda gerçekleştirmekten büyük gurur duyuyoruz. 120'yi aşkın ülkeden 1.700'den fazla firma ve heyetin katılımı sağlandı. Bir önceki etkinliğimizde gerçekleşen 25.000 B2B ve B2G görüşme, 6,2 milyar dolar değerinde 133 anlaşma ile sonuçlandı. Bu yıl, küresel paneller, uzman analizleri ve öncü teknolojilerin

SAHA 2026, küresel savunma ve havacılık sanayisinin en prestijli buluşmalarından biri olarak 5-9 Mayıs 2026 tarihleri arasında İstanbul'da kapılarını açtı. Uluslararası katılımcı ve ziyaretçinin çok yoğun olduğu fuar da etkinlikler, satışlar, imzalar ve protokollerle verimli bir fuar gerçekleşti.

tehditler, tedarik zinciri krizleri—bunlar uzak tehlikeler değil, yaşadığımız gerçeklik. Bu nedenle biz, savunmanın teknolojiyle iç içe geçmesi gerektiğine inanıyoruz. Siber ve hibrit tehditlerle mücadele artık bir tercih değil, bir zorunluluk. Türkiye bu mücadelede güç-

SAHA İstanbul Yönetim kurulu başkanı Haluk Bayraktar; -“Şunu net bir şekilde ifade edebilirim: Bu etkinlik sadece bir fuar değil, Türkiye için stratejik bir dönüm noktası ve uluslararası kamuoyuna güçlü bir mesajdır.

Bugün, küresel savunma harcamaları 2,7 trilyon dolara ulaşmış durumda. Artan tehditlerin ve hızla değişen dengelerin hâkim olduğu bir çağda yaşıyoruz. Bu ortamda, Türkiye artık izleyici değil. Milli teknolojilerimizden aldığımız güçle aktif bir oyuncu olarak sahadayız. Savaşlar, gümrük duvarları, siber



sergilendiği alanlarla çok daha fazlasını sunuyoruz—insansız sistemlerden uzay teknolojilerine, yapay zekâ destekli kara, hava ve deniz platformlarına kadar. FPV Drone Alanı, SAHA UGV ve Rover Challenge gibi interaktif deneyim alanlarımızda katılımcılar, teknolojilerle anlık ve uygulamalı şekilde etkileşime geçebilecek.

Savunma ve havacılıkta yeni bir döneme giriyoruz—bu dönem; vizyon, iş birliği ve güvene dayalı ortaklıklarla şekilleniyor. 2025 yılında Türkiye, 10 milyar doları aşan ihracatla küresel savunma ihracatında %1,8 payla 11. sıraya yükseldi. Bu rakamın 2,2 milyar dolardan fazlası İHA ihracatından gelirken, 230 ürünümüz 185 ülkeye ulaştı ve ihracatı %48'lik bir artış sağlandı.

Ancak biz sadece pazara girişle yetinmiyoruz. Odağımız, stratejik bölgelerde daha derin sanayi ve güvenlik iş birlikleri geliştirmek. Güçlü mühendislik alt yapımız, esnek sanayi yapımız ve eşsiz coğrafi konumumuzla, Türkiye, bölgesel ve küresel çözümler sunabilecek bir potansiyele sahip.

SAHA 2026 işte tüm bu gücün buluşma noktasıdır. Sadece bir sergi değil; ortaklıkların kurulduğu, teknolojinin transfer edildiği ve güvenin inşa edildiği bir platformdur.

Gelin, geleceği birlikte şekillendirelim.

Haluk BAYRAKTAR

Baykar Genel Müdürü, SAHA İstanbul Yönetim Kurulu Başkanı

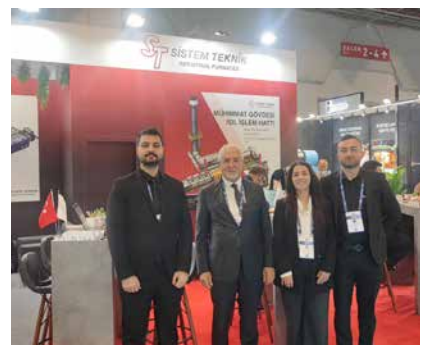
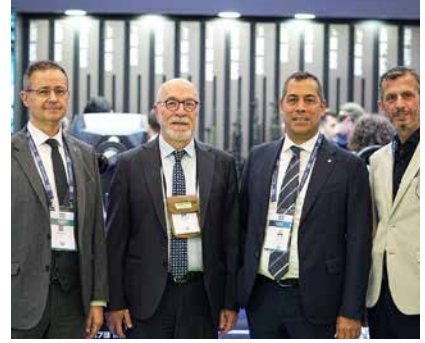

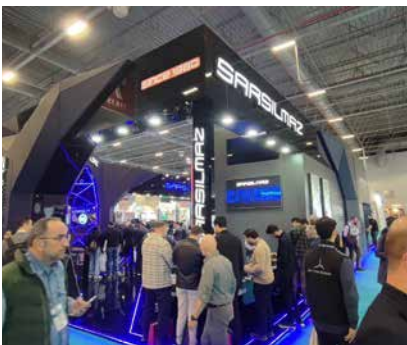
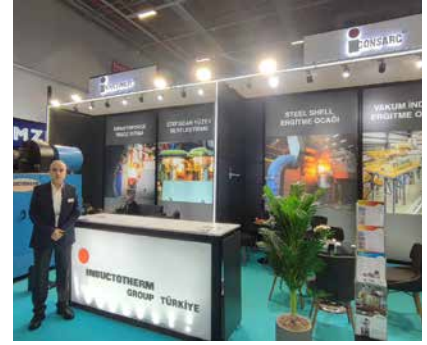



METAL DÜNYASI E-DERGİSİ

Yıllık / 12 Sayı



1000₺

KALIP DÜNYASI E-DERGİSİ

Yıllık / 6 Sayı



1000₺

CADCAMCAE DÜNYASI E-DERGİSİ

Yıllık / 4 Sayı



1000₺

ABONE FORMU / SUBSCRIPTION FORM

Abone Bilgileri / Subscriber Informations

Firma / Company Name:

Ad Soyad / Name Surname:

Title / Mr. / Mrs. (tick as applicable)

Departman / Department:

Adres / Address:

İlçe / County:

İl / City:

Posta Kodu / Post Code:

Tel:

Fax:

e-mail:

V. Dairesi / V. No:

Banka havalesi ile yatırdım
Paid with bank transfer

Abonelik Başlangıç:/...../.....
Subscription Beginning Date:/...../.....

Elden yatırdım
Direct Payment

Abonelik Bitiş:/...../.....
Subscription Ending Date:/...../.....

BANKA HESAP NUMARALARI - Bank Account Numbers

İş Bankası
1135 Balmumcu Şubesi
Hesap No: 401414
IBAN: TR81000640000011350401414

Akbank
420 Esentepe Şubesi
Hesap No: 37341
IBAN: TR70000460042088800037341

EURO ACCOUNT PRESTIJ YAYINCILIK BAS. HİZ. SAN. TİC. LTD. ŞTİ.
TÜRKİYE İŞ BANKASI - BALMUMCU BRANCH
BICS/SWIFTCODE: 1135 ISBKTRISXXX
IBAN (RATING NUMBER): TR230006400000211353416049
ACCOUNT NO: 3416049

S

SARIGÖZOĞLU



TÜRKİYE
BEST
MANAGED
COMPANIES

'den beri
1957
GELENEK, GÜVEN, TEKNOLOJİ



KALIP ve İŞ PARÇASI BAĞLAMA SİSTEMLERİ
Mold and Workpiece Clamping Systems

ELEKTRO-KALICI MANYETİK HIZLI KALIP DEĞİŞTİRME

Manyetik hızlı kalıp bağlama sistemi, enjeksiyon makineleri için kalıp bağlama süresini kısaltmak amacı ile kullanılan yenilikçi bir Hızlı Kalıp Bağlama çözümdür. Elektro kalıcı manyetik teknolojilerden yararlanan bu sistem, tezgahların minimum duruş süresiyle hızlı bir şekilde bağlanmasını sağlayarak sık kalıp değişim gerektiren uygulamalar için idealdir.



HIZLI KALIP DEĞİŞTİRME SİSTEMİ



MENGENELER

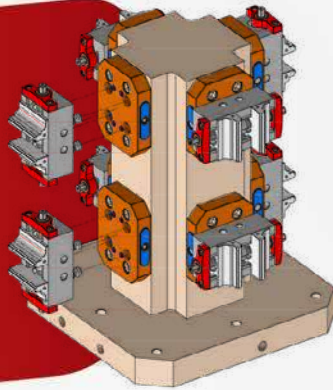

www.erelshop.com



ER-EL KALIP VE İŞ PARÇASI BAĞLAMA SİSTEMLERİ
Çerkeşli OSB Mah. İMES 3 Blv. No: 14 Dilovası - Kocaeli
Tel: +90 262 502 11 60 Pbx Fax: +90 262 502 11 59
Bağlama ekipmanlarında kalite üretiyoruz..
info@er-el.com.tr www.er-el.com.tr

37
yıl

erelkalip
miksancamp
 ERELkalip
ClampMiksan
erelkalip
 miksancamp

erelkalip
miksancamp
 er-el-kalip
miksancamp

